



ASESORIA
Est. 1978
LLAVE

 **ACELERADORA DE NEGOCIOS INMOBILIARIOS**





EMPERADORES DIEZ

PORTALES ORIENTE





SOBRE NOSOTROS

Emperadores 10

Se encuentra en la Colonia Portales Oriente en la Alcaldía Benito Juárez una de las Alcaldías más emblemáticas de la CDMX. En esa franja se encuentran las colonias, Ermita, Miravalle, Portales Oriente, Albert, Zacahuizco, Nativitas, Villa de Cortés, Iztaccihuatl y Moderna, nombradas de Norte a Sur, que son parte del legado de los antiguos habitantes de estas tierras

Este edificio es un magnífico desarrollo basado en cubrir las necesidades de una sociedad actual exigente de un estilo de vida tranquilo, seguro y acogedor, por lo que ofrecen una experiencia y un estilo de vida realmente único, desarrollado para facilitar el día a día de sus necesidades.



Av. Emperadores 10, Portales Oriente, Benito Juárez, 03570 Ciudad de México, CDMX

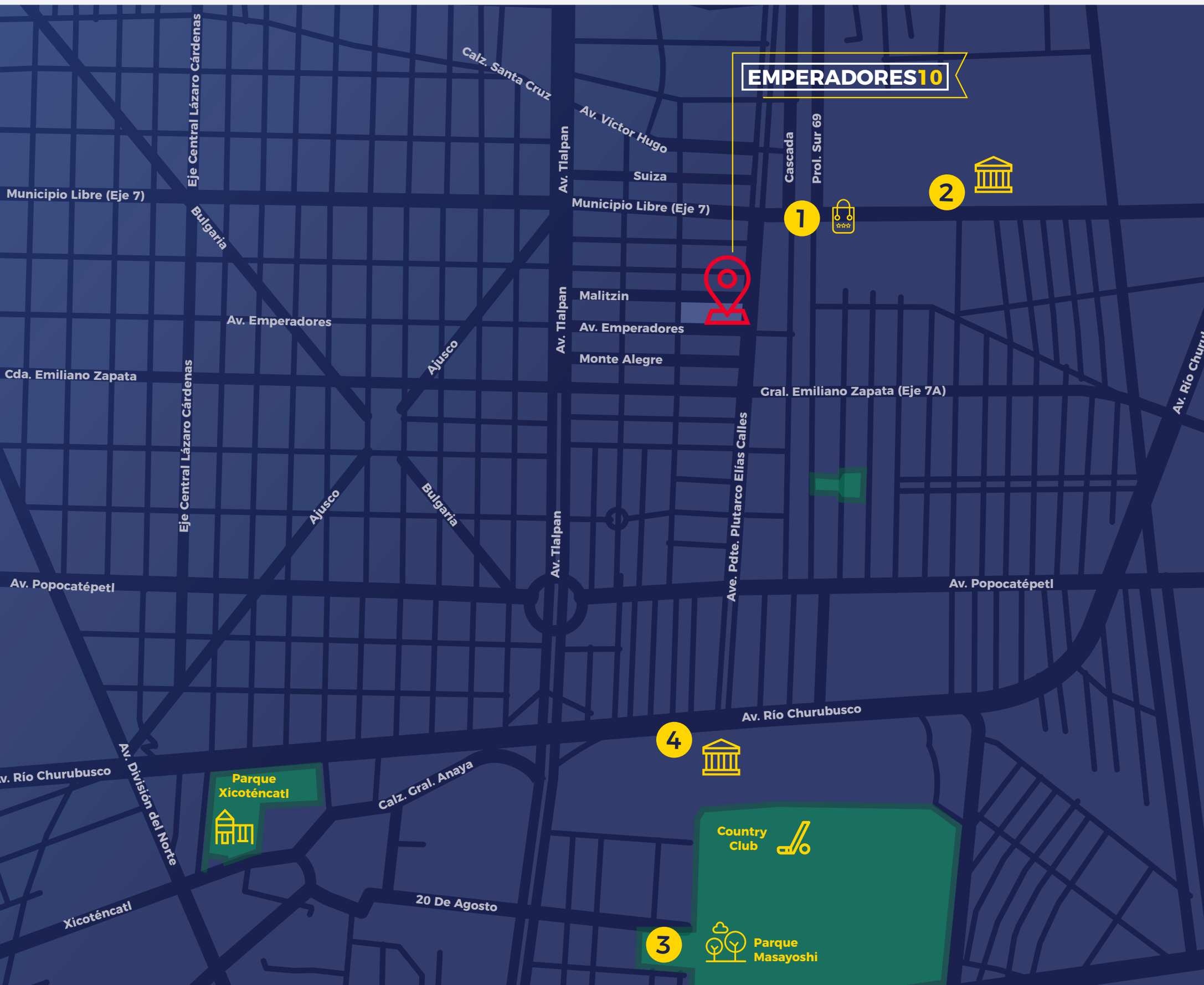

Tiempos De Traslado:

- Plaza Cascada - 1 min.
- Centro Nacional De Las Artes - 7 mins.
- Parque De Los Venados - 10 mins.
- Museo del Servicio de Transporte - 1 min.
- Parque Masayoshi Ohira - 6 mins.



Ubicaciones

1. Plaza Cascada
2. Museo del Servicio de Transporte
3. Parque Masayoshi Ohira
4. Centro Nacional de las Artes



Vialidades

- Av. Emperadores
- Av. Tlalpan
- Gral. Emiliano Zapata (Eje 7A)
- Municipio Libre (Eje 7)



CONOCE NUESTRO ENTORNO

Es un proyecto ubicado en la Portales Oriente una colonia ubicada en la alcaldía Benito Juárez, en la CDMX. La zona tiene algunos pequeños cafés, locales comerciales, escuelas, parques y restaurantes, **todo lo que necesitas para tu comodidad, lo que hará que tu día a día sea excepcional.**

Cerca de Emperadores 10 se encuentra áreas verdes y recreativas:

- Mercado de Portales
- Plaza Cascada
- Museo del Servicio de Transporte
- Parque Masayoshi Ohira
- Deportivo YMCA Mallorca
- Centro Nacional de las Artes
- Estudios Churubusco Azteca





ESTILO DE VIDA





Cerca de espacios para tu relajación





Seguridad en tu entorno

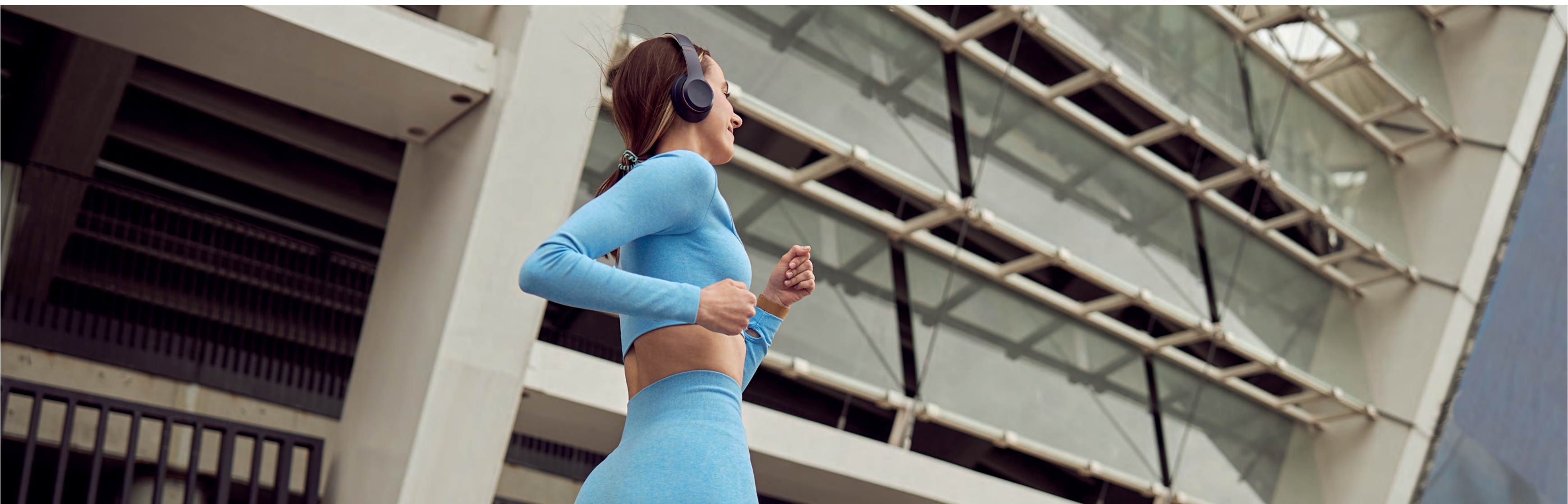



El lugar ideal para iniciar tu vida





INTERIORES

TIPO Y PLANTAS



DESARROLLO ACELERADO POR LLAVE



NORTE

1. Acceso peatonal
2. Acceso vehicular
3. Rampa vehicular
4. Elevador
5. Escalera
6. Pasillo

CORTE ESQUEMÁTICO DE UBICACIÓN

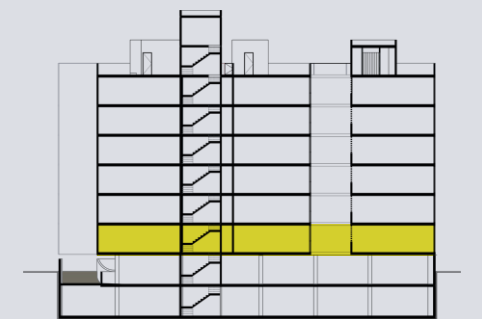

DESARROLLO ACCELERADO POR LLAVE



- 4. Elevador
- 5. Escaleras
- 6. Pasillo

CORTE ESQUEMÁTICO DE UBICACIÓN

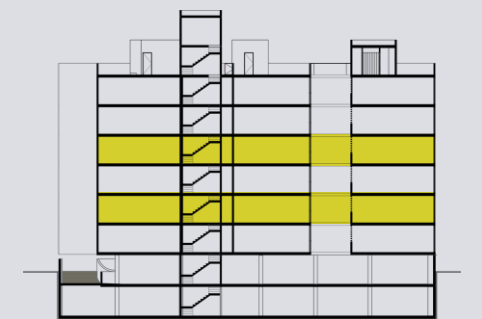

NORTE

DESARROLLO ACCELERADO POR LLAVE



- 4. Elevador
- 5. Escalera
- 6. Pasillo

CORTE ESQUEMÁTICO DE UBICACIÓN

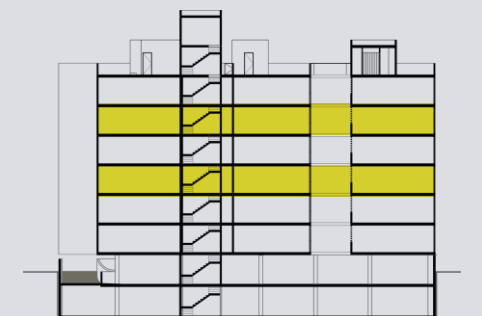

NORTE

DESARROLLO ACCELERADO POR LLAVE



- 4. Elevador
- 5. Escalera
- 6. Pasillo

CORTE ESQUEMÁTICO DE UBICACIÓN

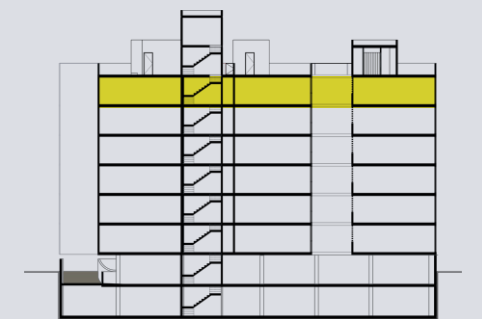

NORTE

TIPO.1

2 

2 

1 ó 2 

Características:

- Closét en recámara principal
- Sala y comedor
- Cocina abierta
- Área de lavado

Ubicación:



Área habitable:
75.88 M²

201, 301, 401, 501

DESARROLLO ACELERADO POR LLAVE

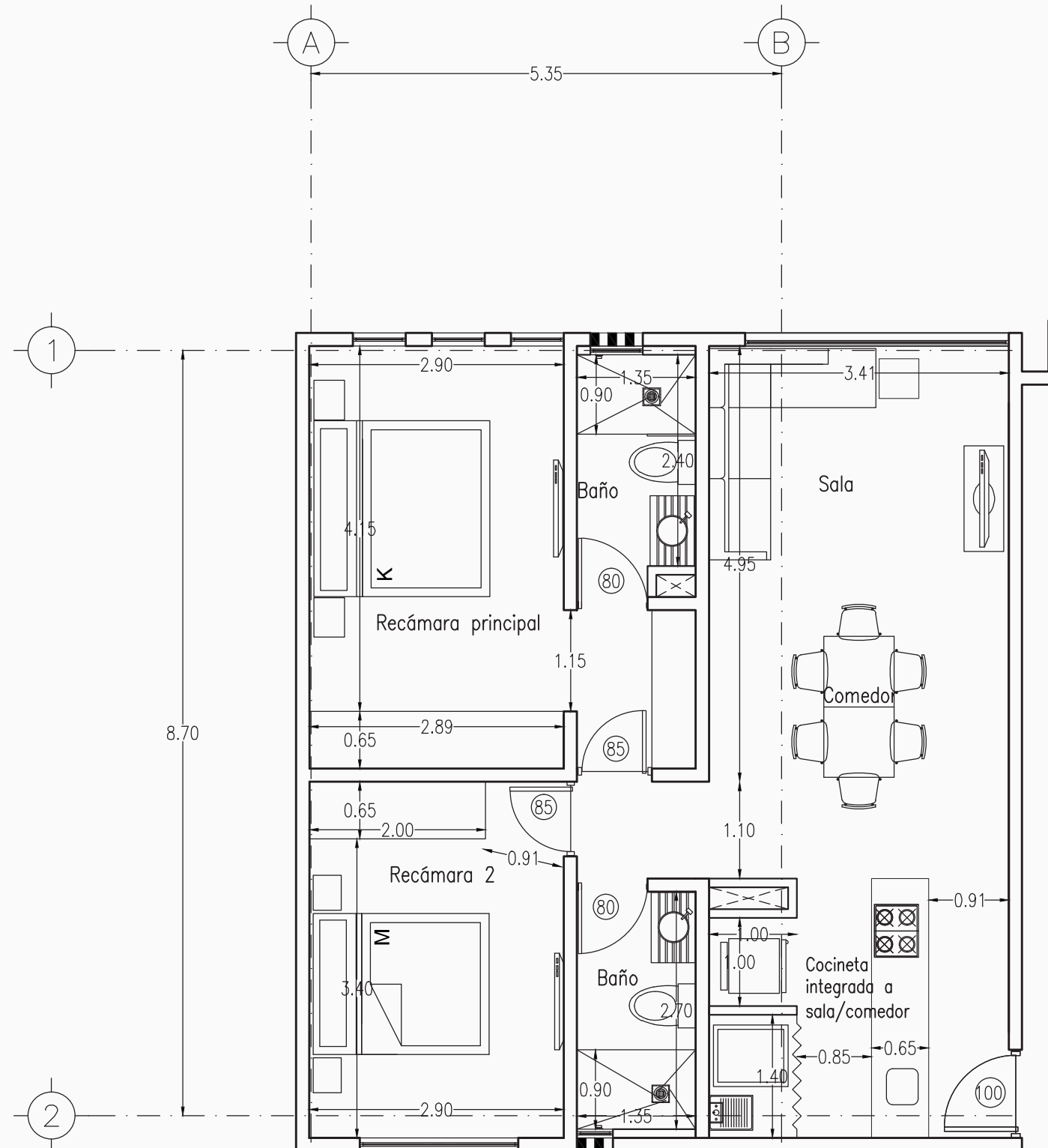

ROOF GARDEN: Solo el 6º nivel

Estos planos son representativos del proyecto pueden sufrir cambios y/o modificaciones en obra sin previo aviso, incluyendo cocinas, equipos, clósets y muebles de baño.

2 

2 

1 ó 2 

Características:

- Closet en recámara principal
- Sala y comedor
- Cocina abierta
- Área de lavado

Ubicación:

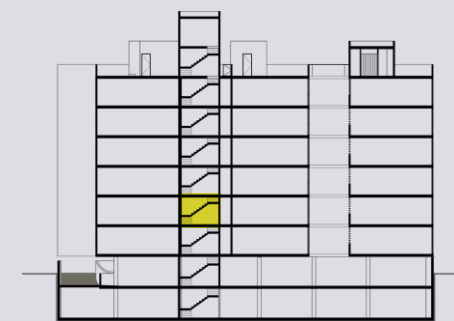

Área habitable:

De 67.79 a 68.42 M²

102, 202, 302, 402, 502.

DESARROLLO ACCELERADO POR LLAVE

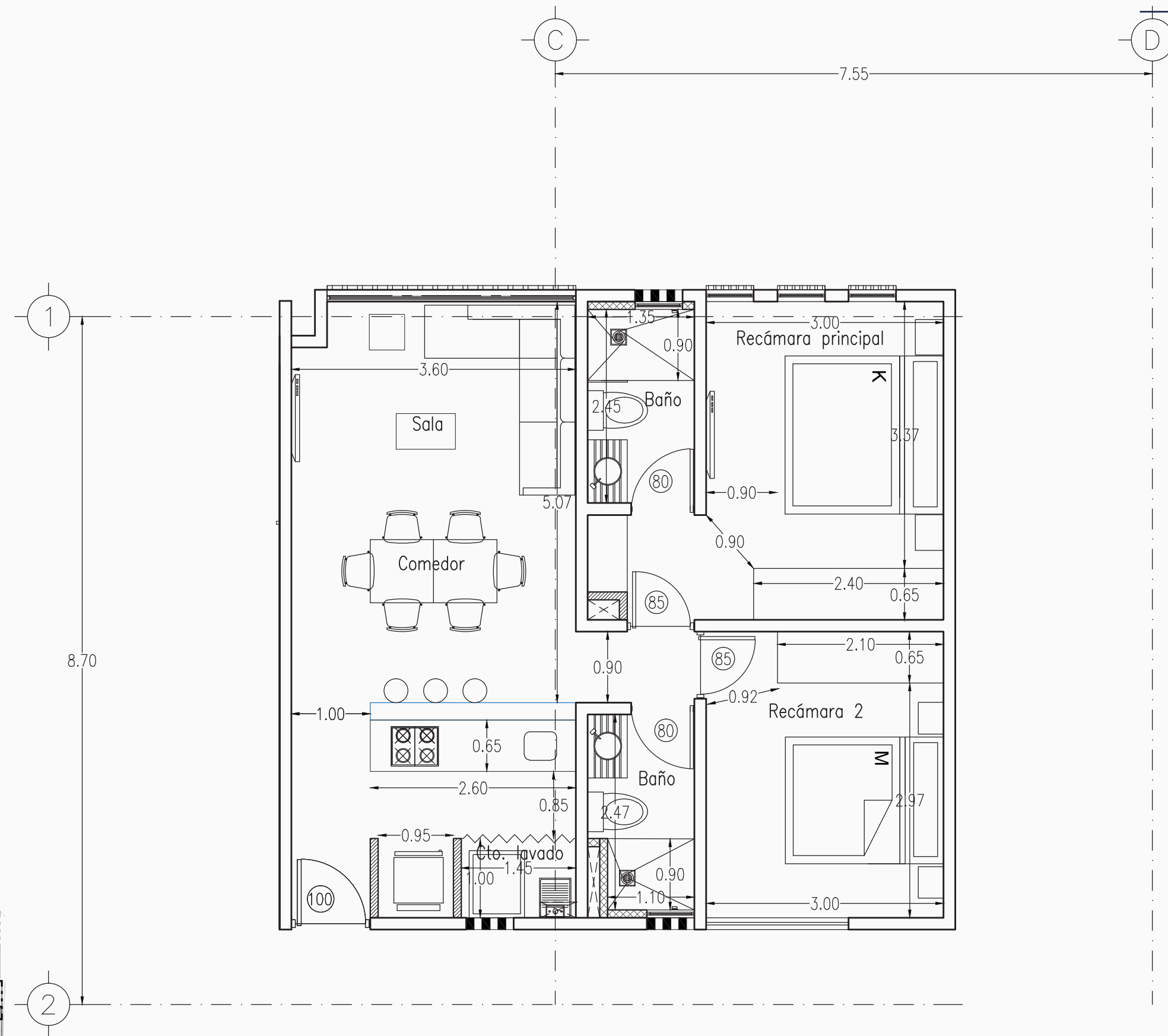

TIPO.3

1 

1.5 

1 ó 2 

Características:

Recámara Principal con Vestidor

Sala y comedor

Cocina abierta

Área de lavado

Ubicación:



Área habitable:

61.45 M²

103, 203, 303, 403, 503.

DESARROLLO ACCELERADO POR LLAVE

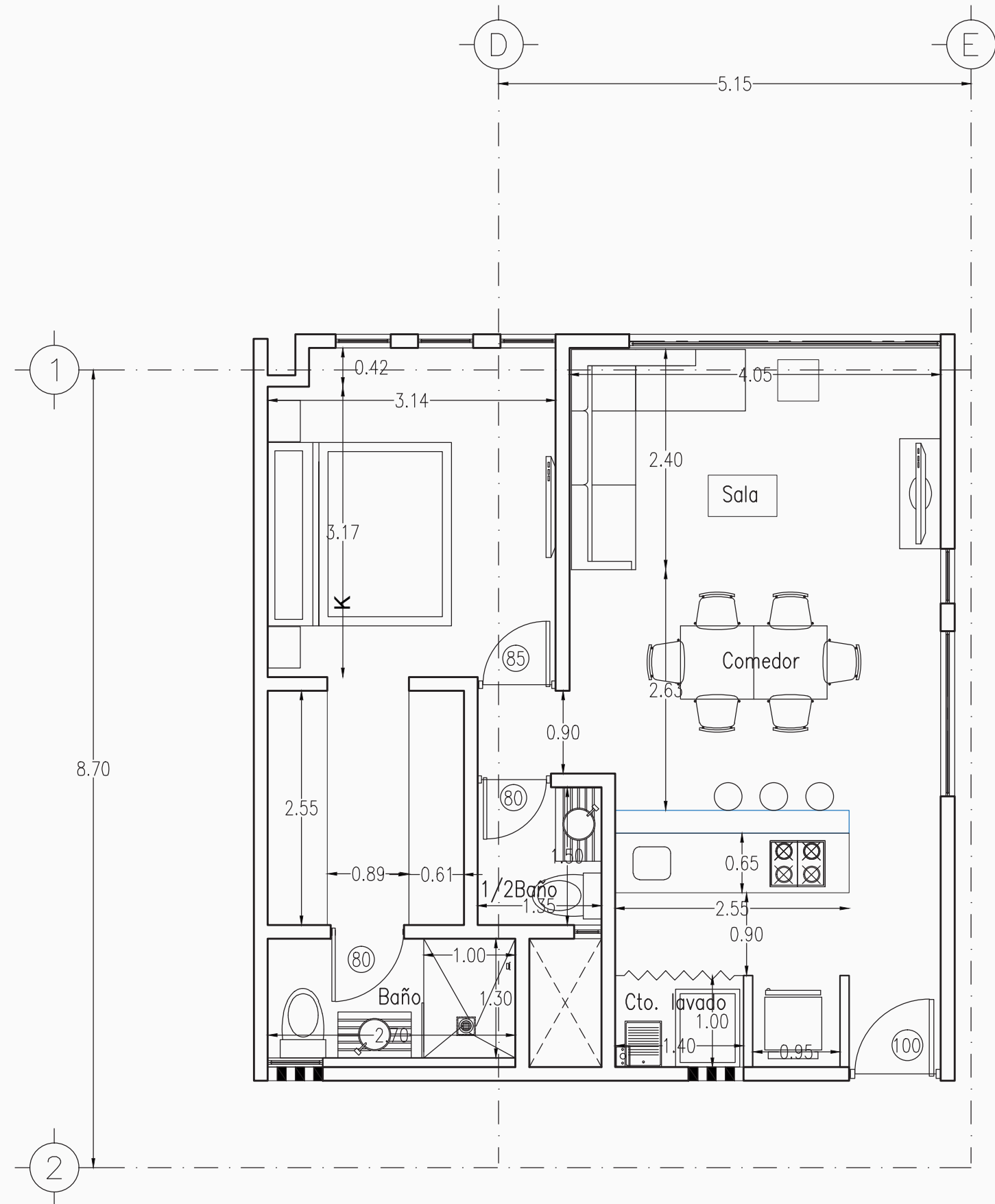

ROOF GARDEN: Solo el 6º nivel

Estos planos son representativos del proyecto pueden sufrir cambios y/o modificaciones en obra sin previo aviso, incluyendo cocinas, equipos, clósets y muebles de baño.

TIPO.4

2 

2 

1 ó 2 

Características:

- Closet en recámara principal
- Sala y comedor
- Cocina abierta
- Área de lavado

Ubicación:

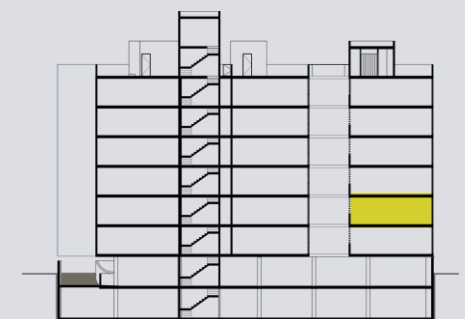

Área habitable:
67.81 M²

104, 204, 304, 404, 504.

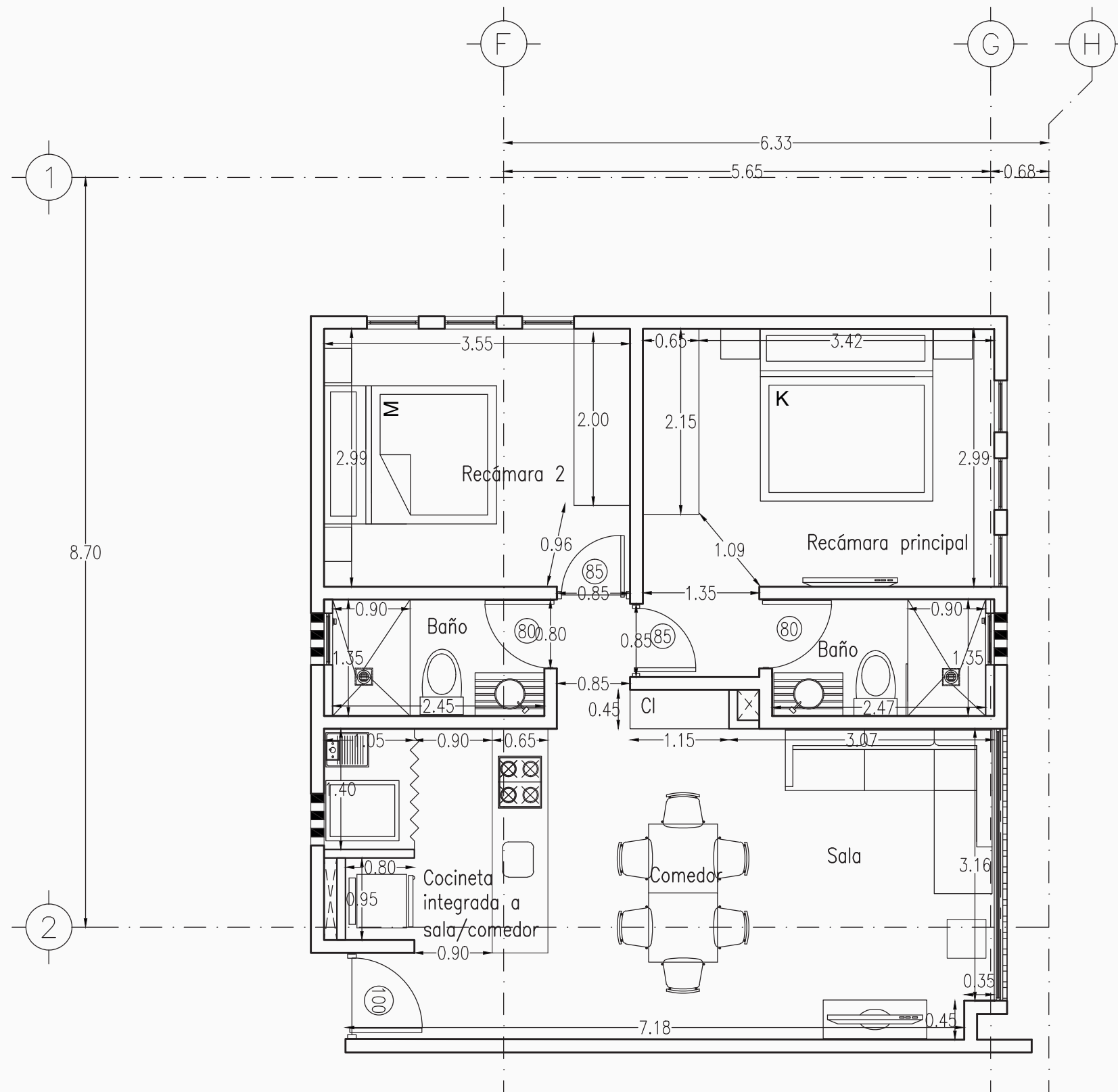

DESARROLLO ACCELERADO POR LLAVE



ROOF GARDEN: Solo el 6º nivel

Estos planos son representativos del proyecto pueden sufrir cambios y/o modificaciones en obra sin previo aviso, incluyendo cocinas, equipos, clósets y muebles de baño.

TIPO.5

2 

2 

1 ó 2 

Características:

- Closet en recámara principal
- Sala y comedor
- Cocina abierta
- Área de lavado

Ubicación:

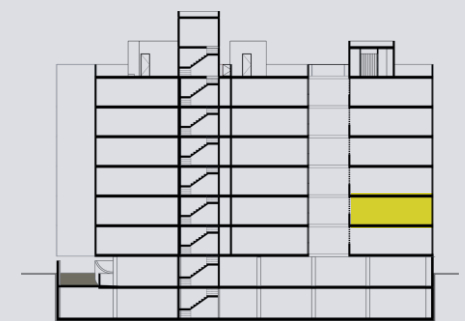

Área habitable:
65.47 M²

105, 205, 305, 405, 505.

DESARROLLO ACCELERADO POR LLAVE

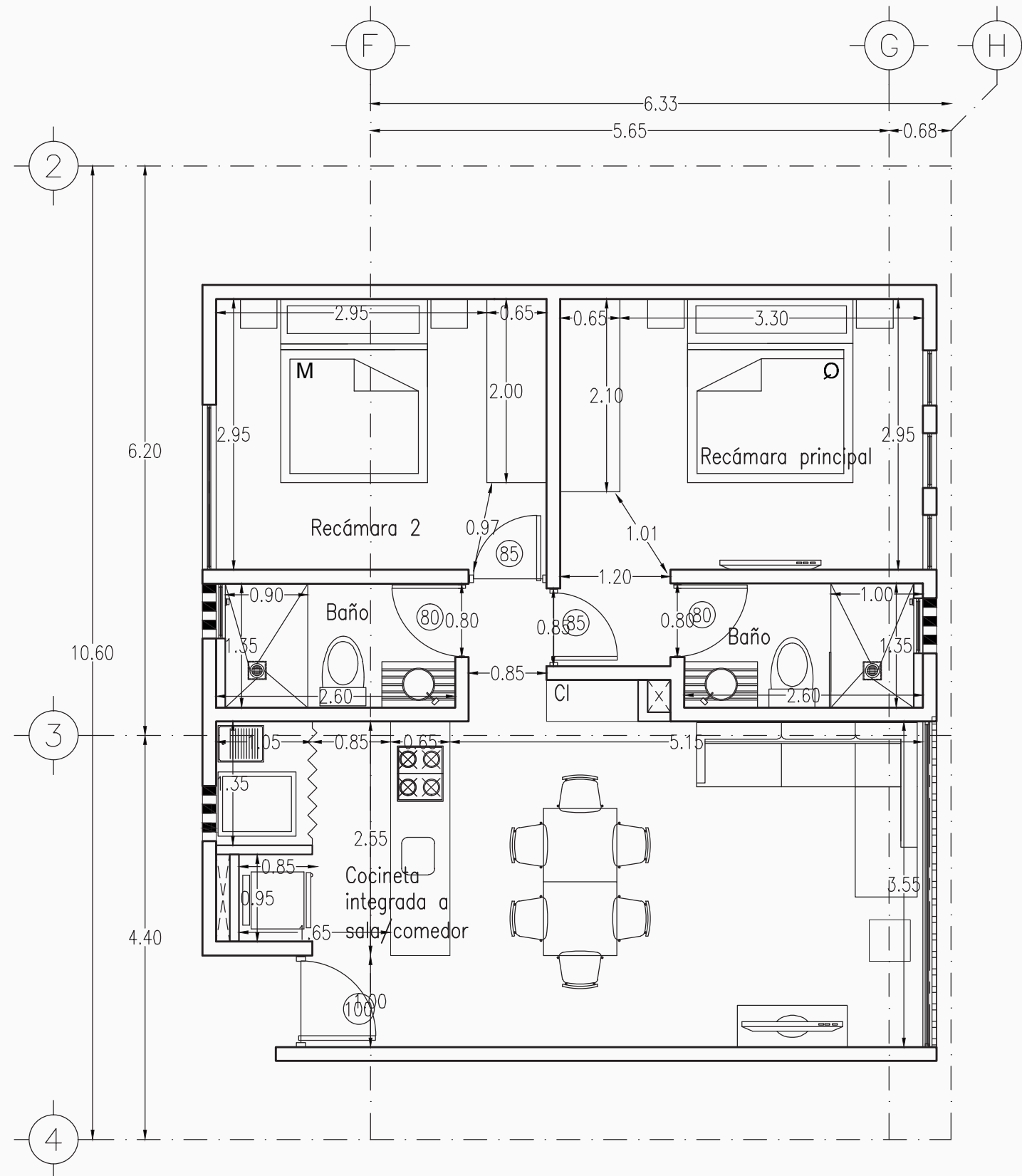

ROOF GARDEN: Solo el 6º nivel

Estos planos son representativos del proyecto pueden sufrir cambios y/o modificaciones en obra sin previo aviso, incluyendo cocinas, equipos, clósets y muebles de baño.

TIPO.6

2

2

1 ó 2

Características:

- Closet en recámara principal
- Sala y comedor
- Cocina abierta
- Área de lavado

Ubicación:

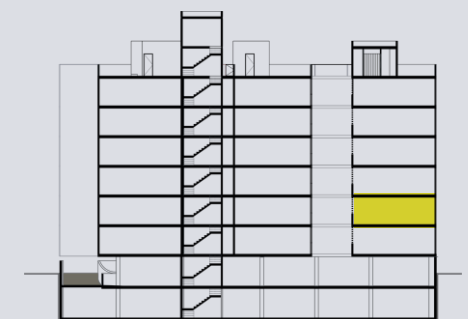

Área habitable:
67.03 M²

106, 206, 306, 406, 506.

DESARROLLO ACCELERADO POR LLAVE

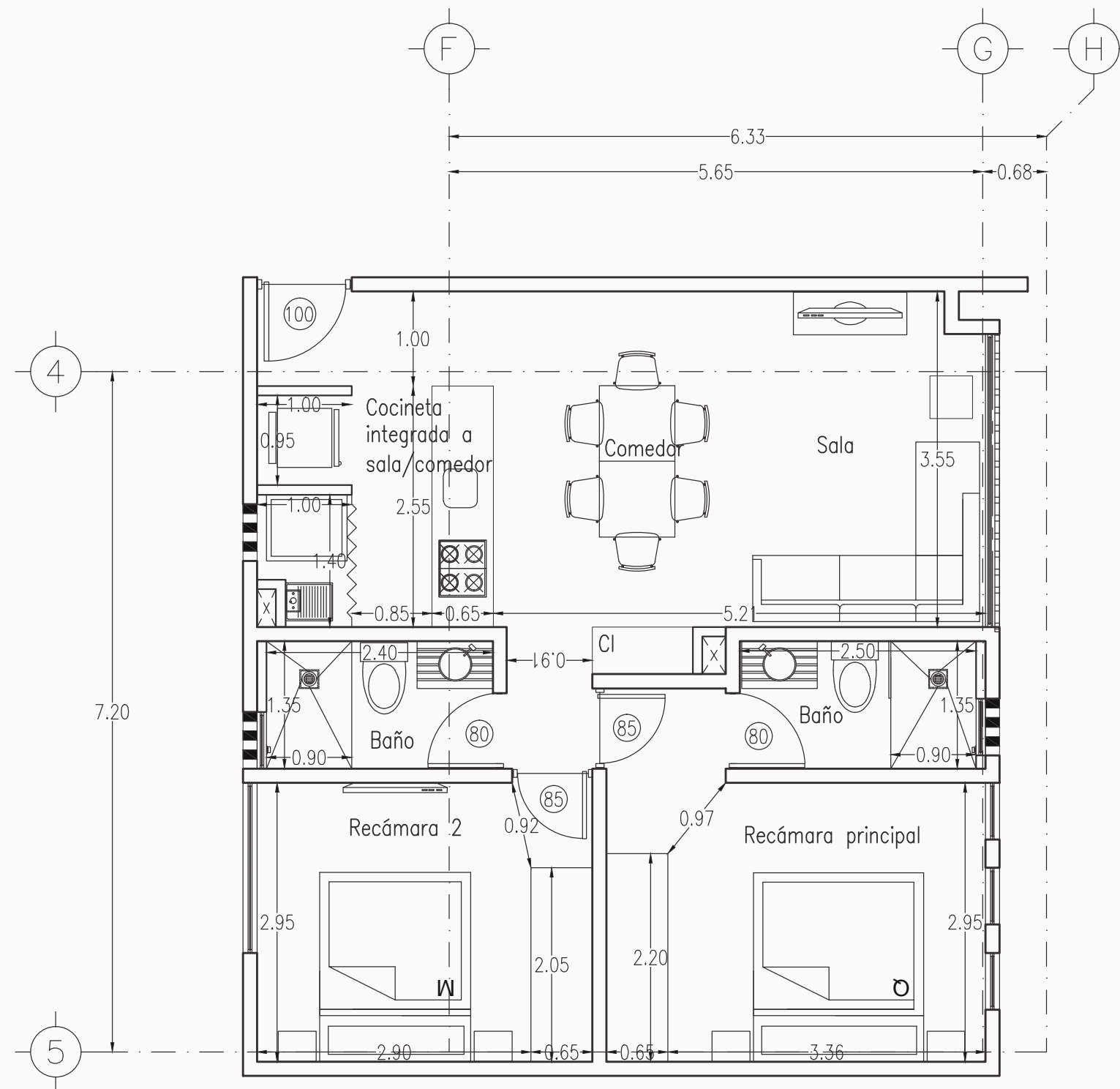

ROOF GARDEN: Solo el 6º nivel

Estos planos son representativos del proyecto pueden sufrir cambios y/o modificaciones en obra sin previo aviso, incluyendo cocinas, equipos, closets y muebles de baño.

2 

2 

1 ó 2 

Características:

- Closet en recámara principal
- Sala y comedor
- Cocina abierta
- Área de lavado

Ubicación:

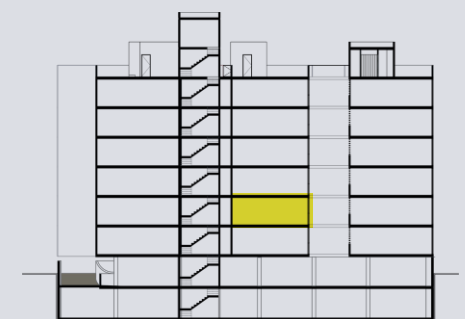

Área habitable:
68.76 M²

107, 207, 307, 407, 507.

DESARROLLO ACCELERADO POR LLAVE

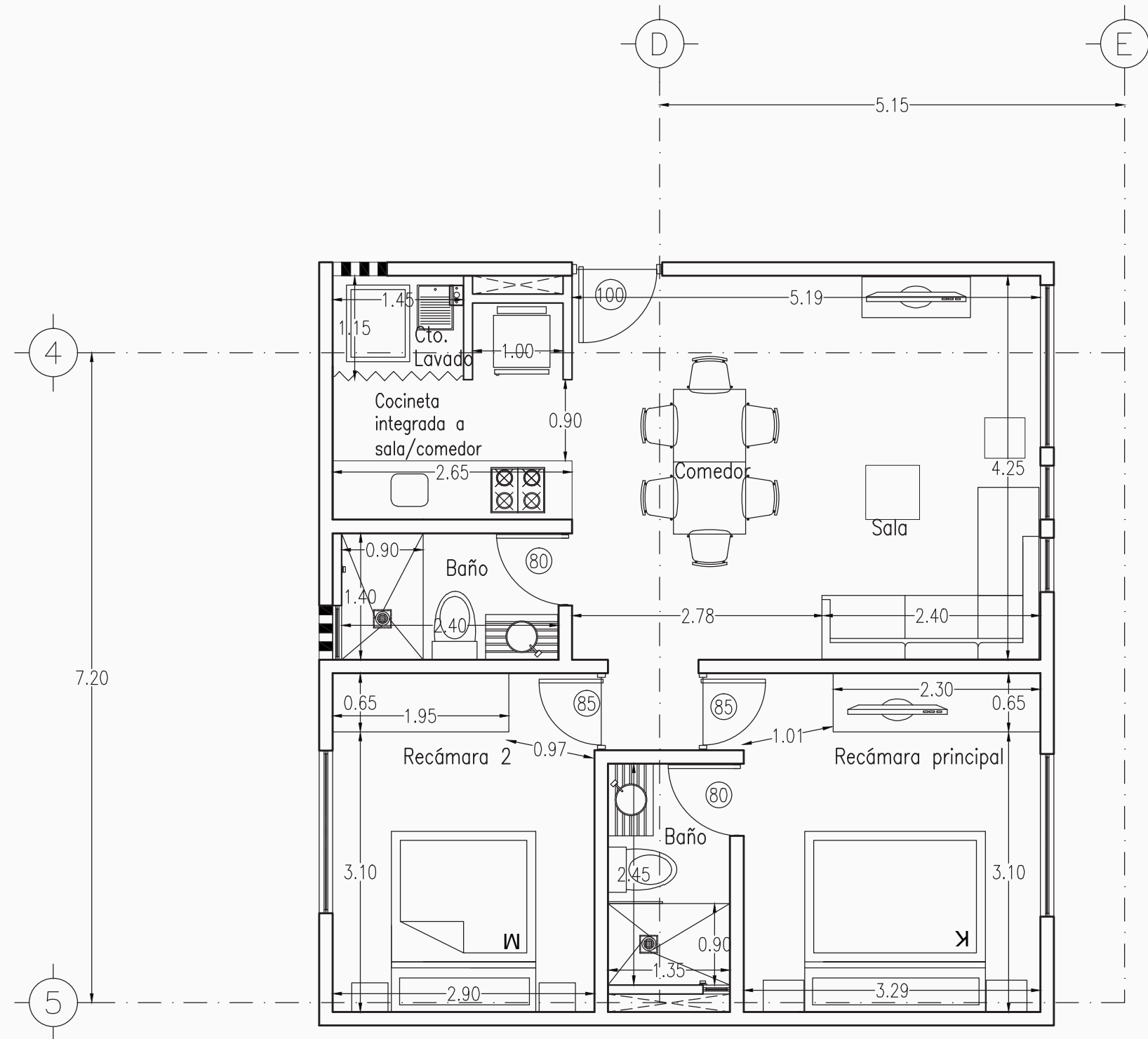

TIPO.8

2 

2 

1 ó 2 

Características:

- Closet en recámara principal
- Sala y comedor
- Cocina abierta
- Área de lavado

Ubicación:



Área habitable:
68.31 M²

108, 208, 308, 408, 508.

DESARROLLO ACCELERADO POR LLAVE

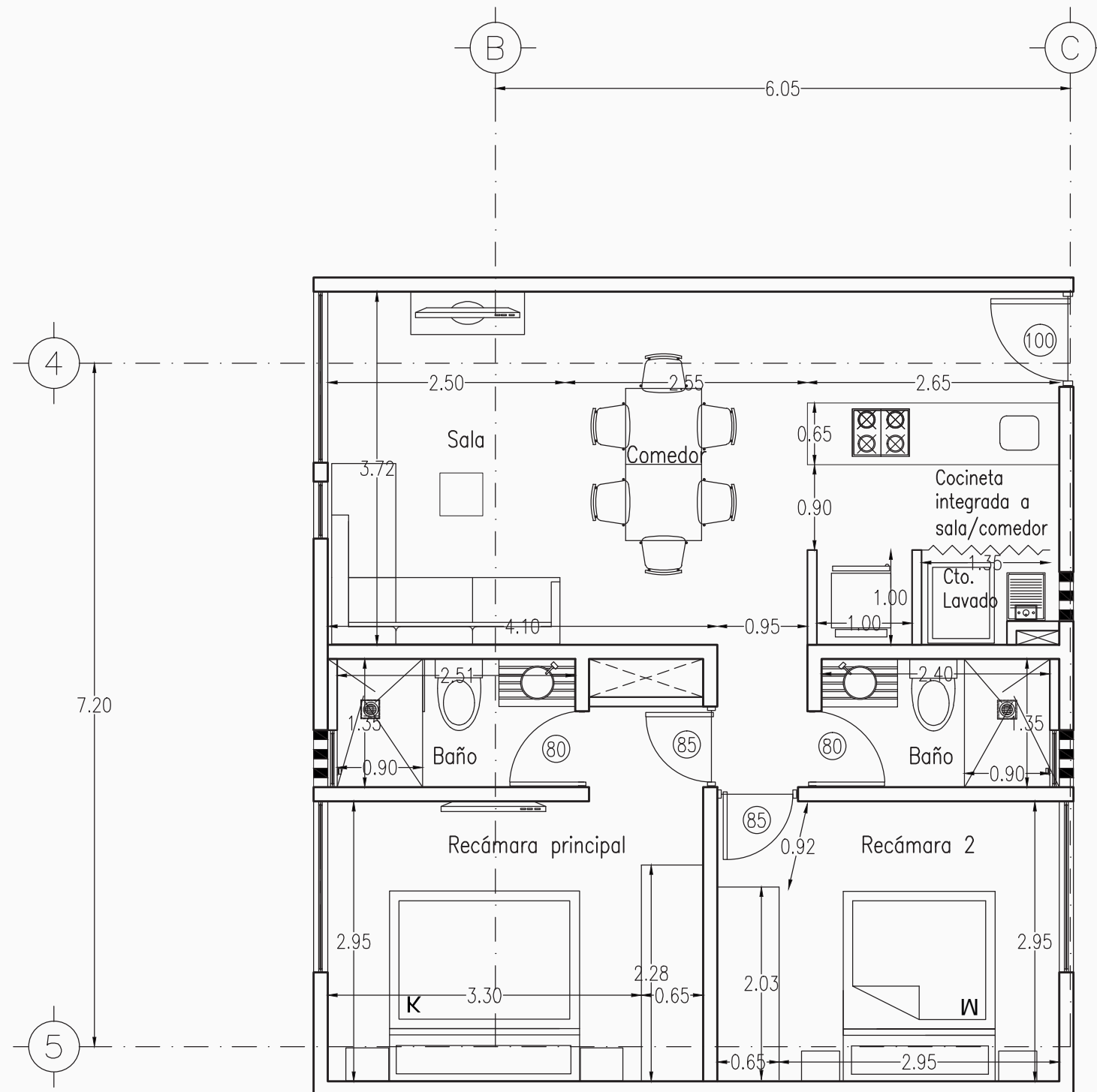

TIPO.9

2 

2 

1 ó 2 

Características:

- Closet en recámara principal
- Sala y comedor
- Cocina abierta
- Área de lavado

Ubicación:



Área habitable:

De 67.20 hasta 75.85 M²

109, 209, 309, 409, 509.

DESARROLLO ACELERADO POR LLAVE

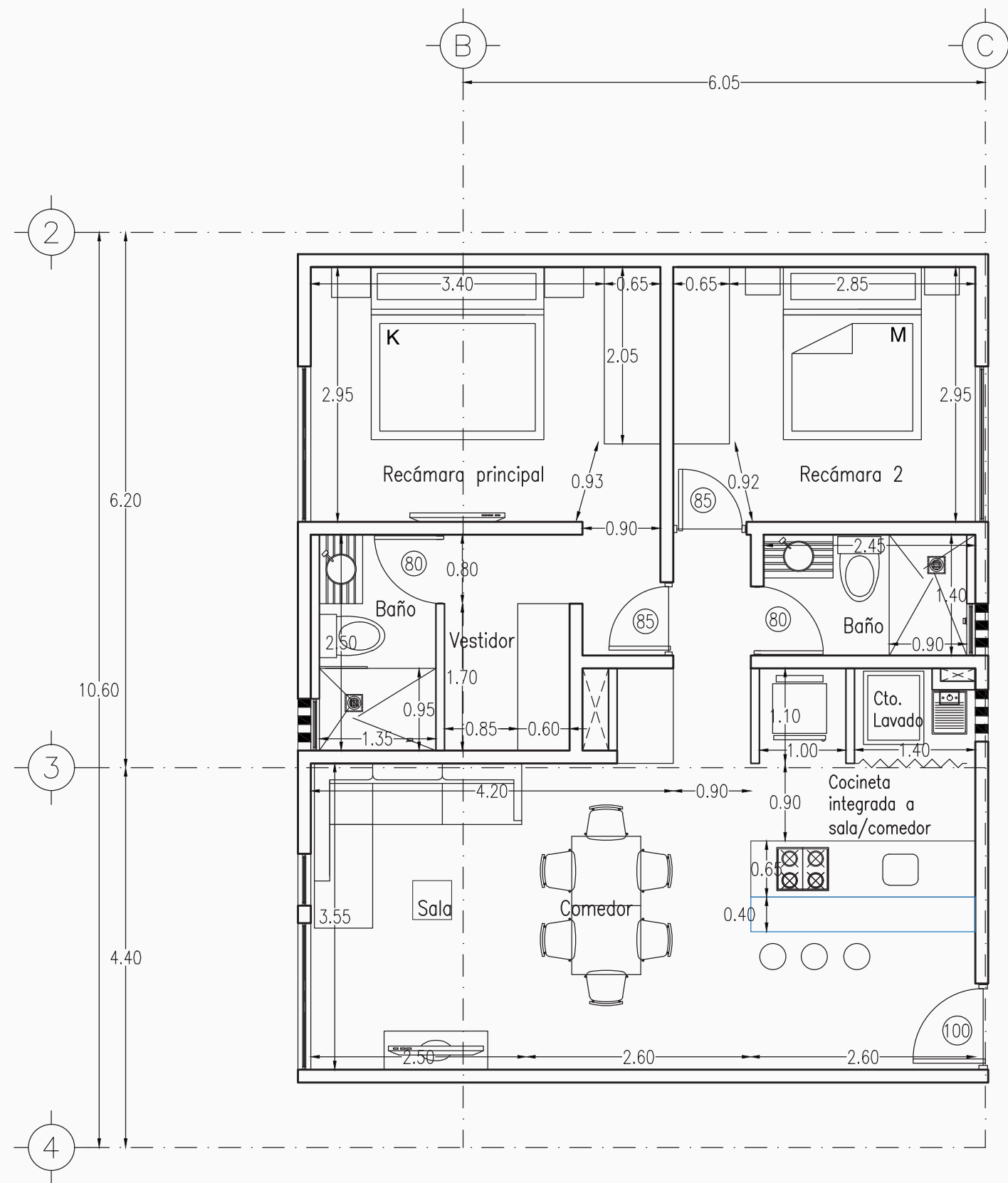

ROOF GARDEN: Solo el 6º nivel

Estos planos son representativos del proyecto pueden sufrir cambios y/o modificaciones en obra sin previo aviso, incluyendo cocinas, equipos, clósets y muebles de baño.

TIPO.10

2 

2 

1 ó 2 

Características:

- Closet en recámara principal
- Sala y comedor
- Cocina abierta
- Área de lavado

Ubicación:



Área construido:
62.12 M²

110, 210, 310, 410, 510.

DESARROLLO ACELERADO POR LLAVE

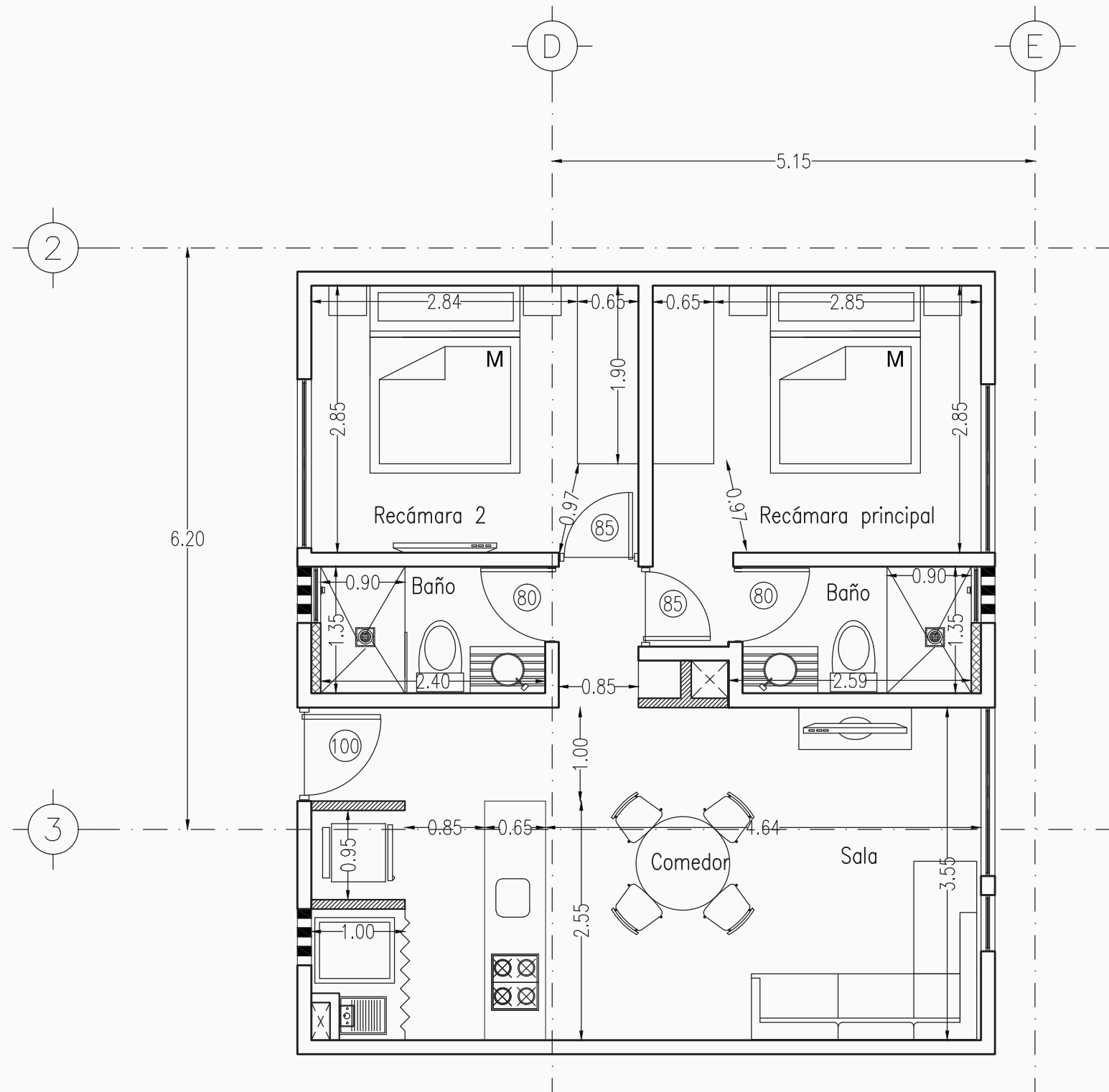

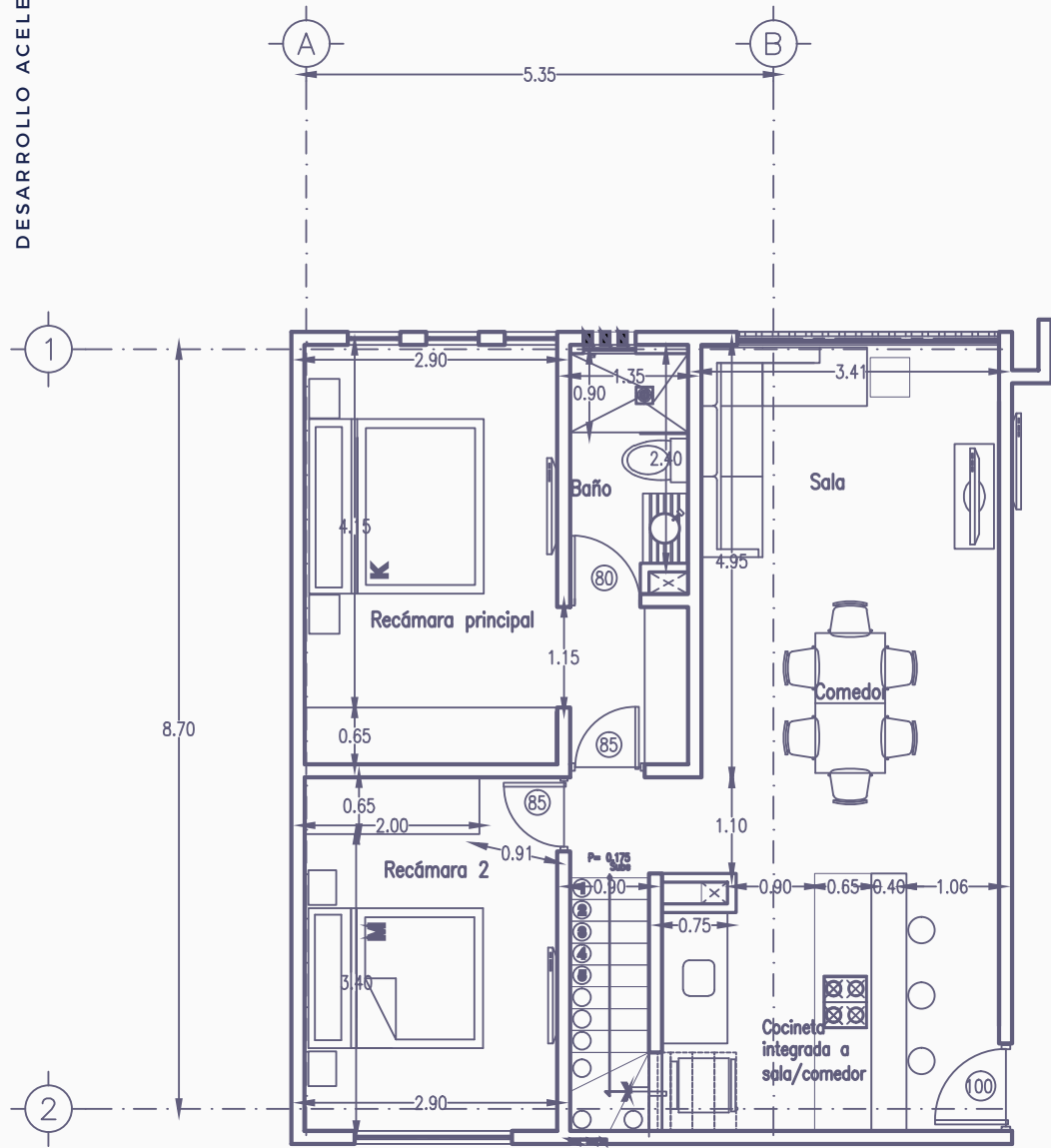

Departamento

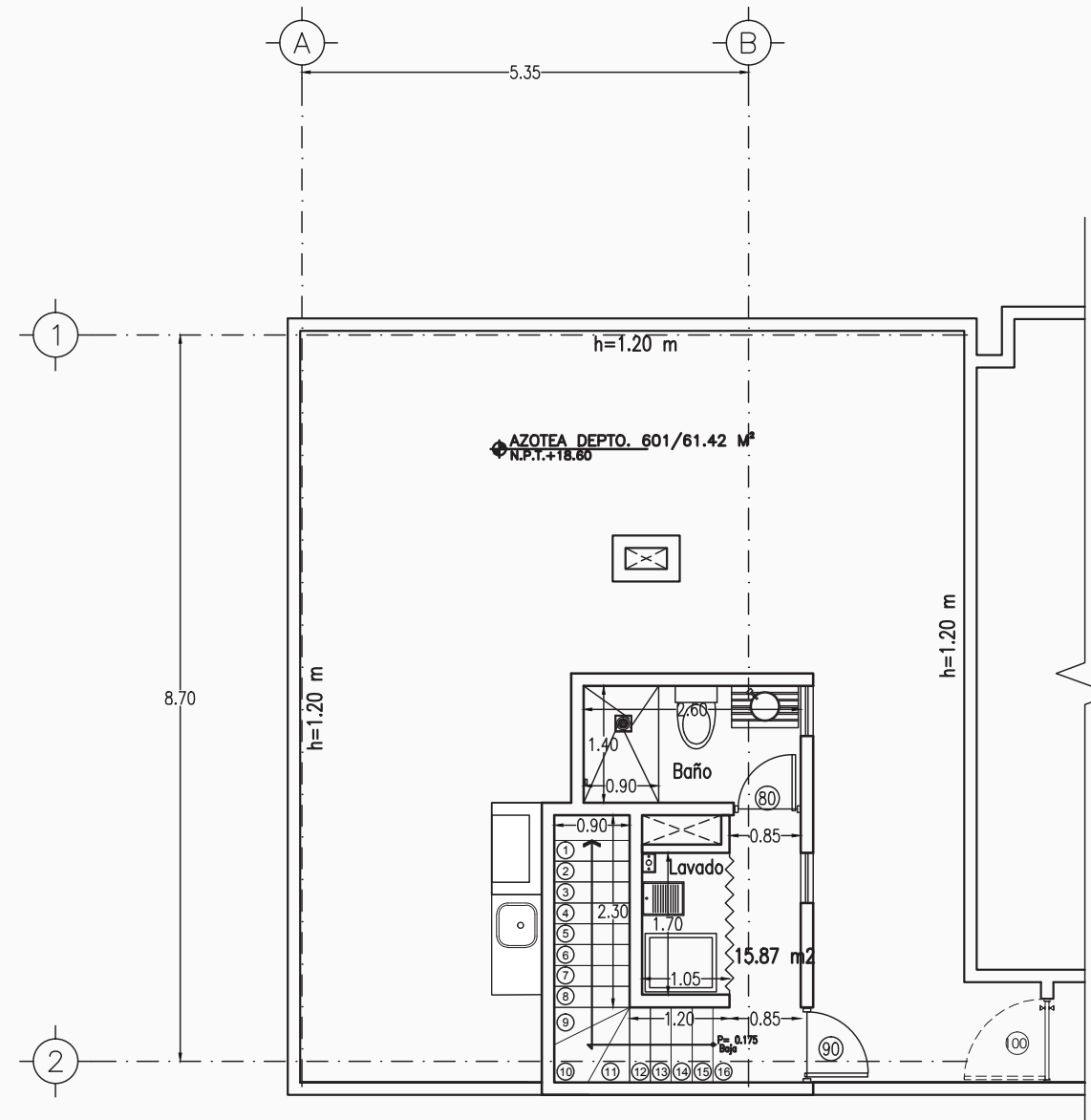

ROOF GARDEN

UBICACIÓN



Departamento & ROOF GARDEN 601

Área habitable:
A= 91.75 M²

Área de Roof Garden
A= 61.42 M²

Ubicación:



Departamento & ROOF GARDEN 602

Área habitable:
A= 84.85 M²

Área de Roof Garden
A= 52.00 M²

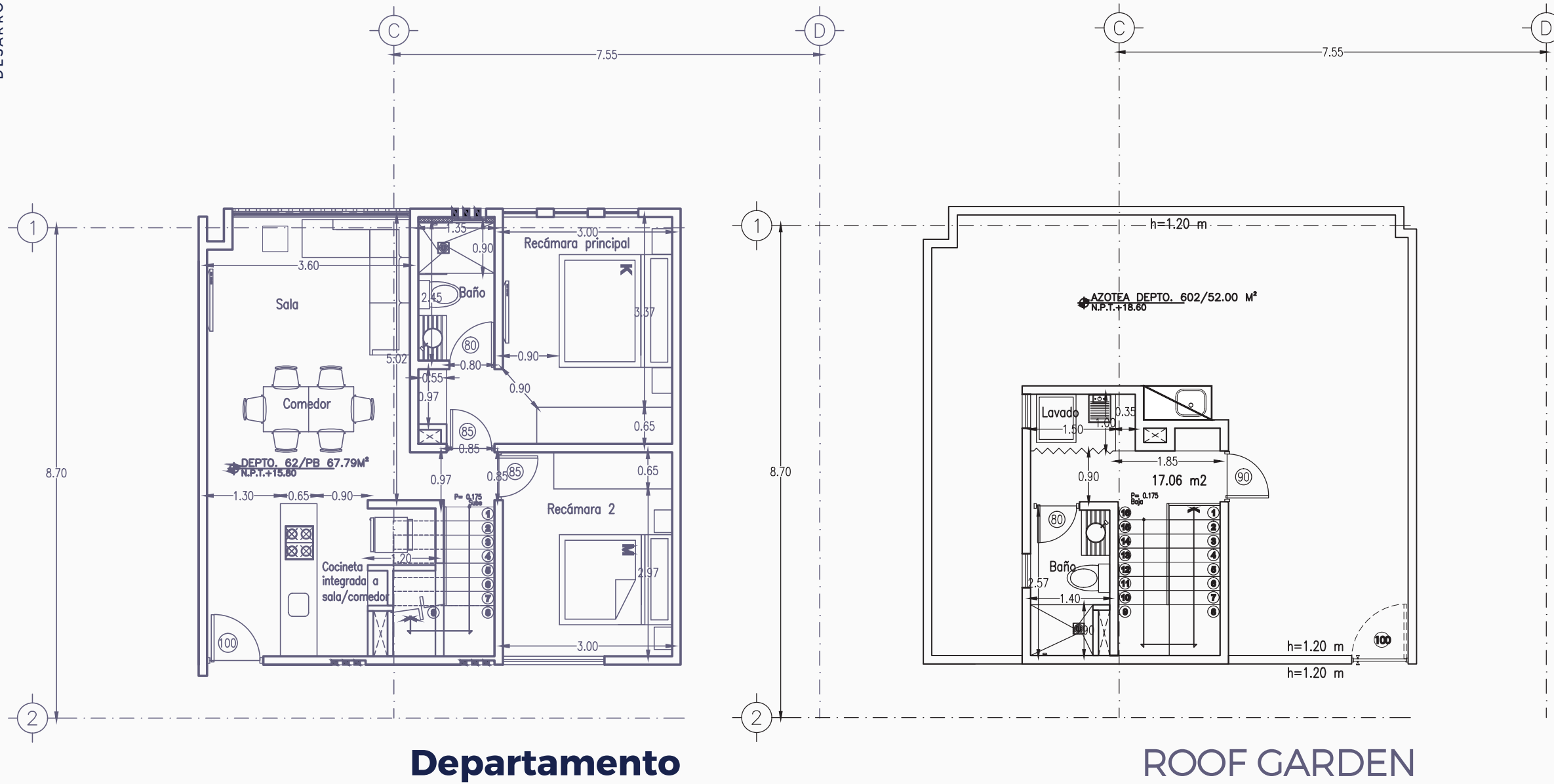

UBICACIÓN



Ubicación:

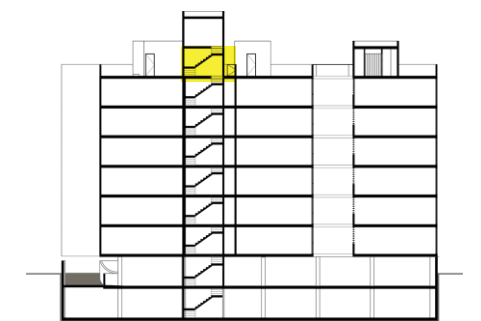

Departamento & ROOF GARDEN 603

Área habitable:
A= 72.62 M²

Área de Roof Garden
A= 48.95 M²

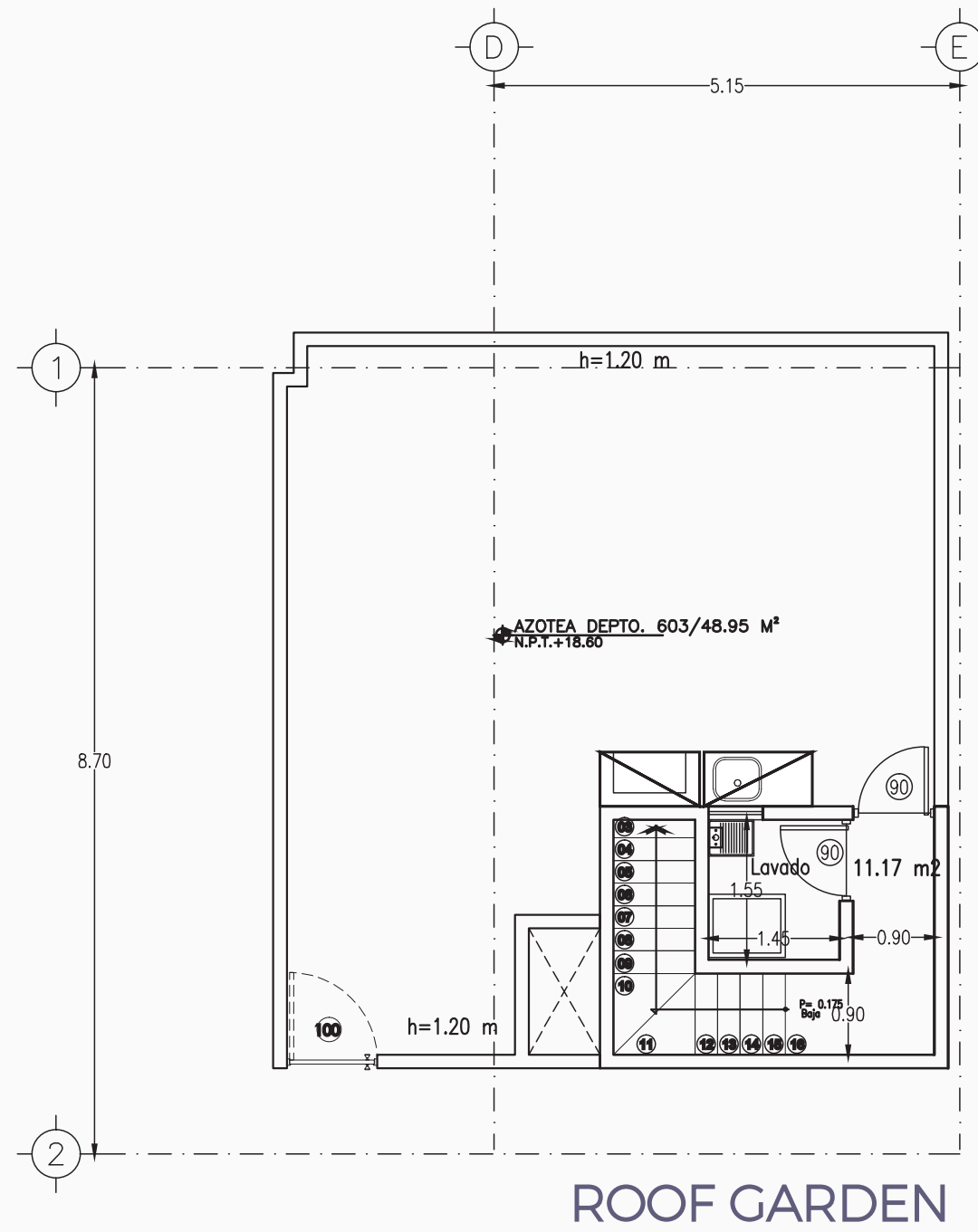
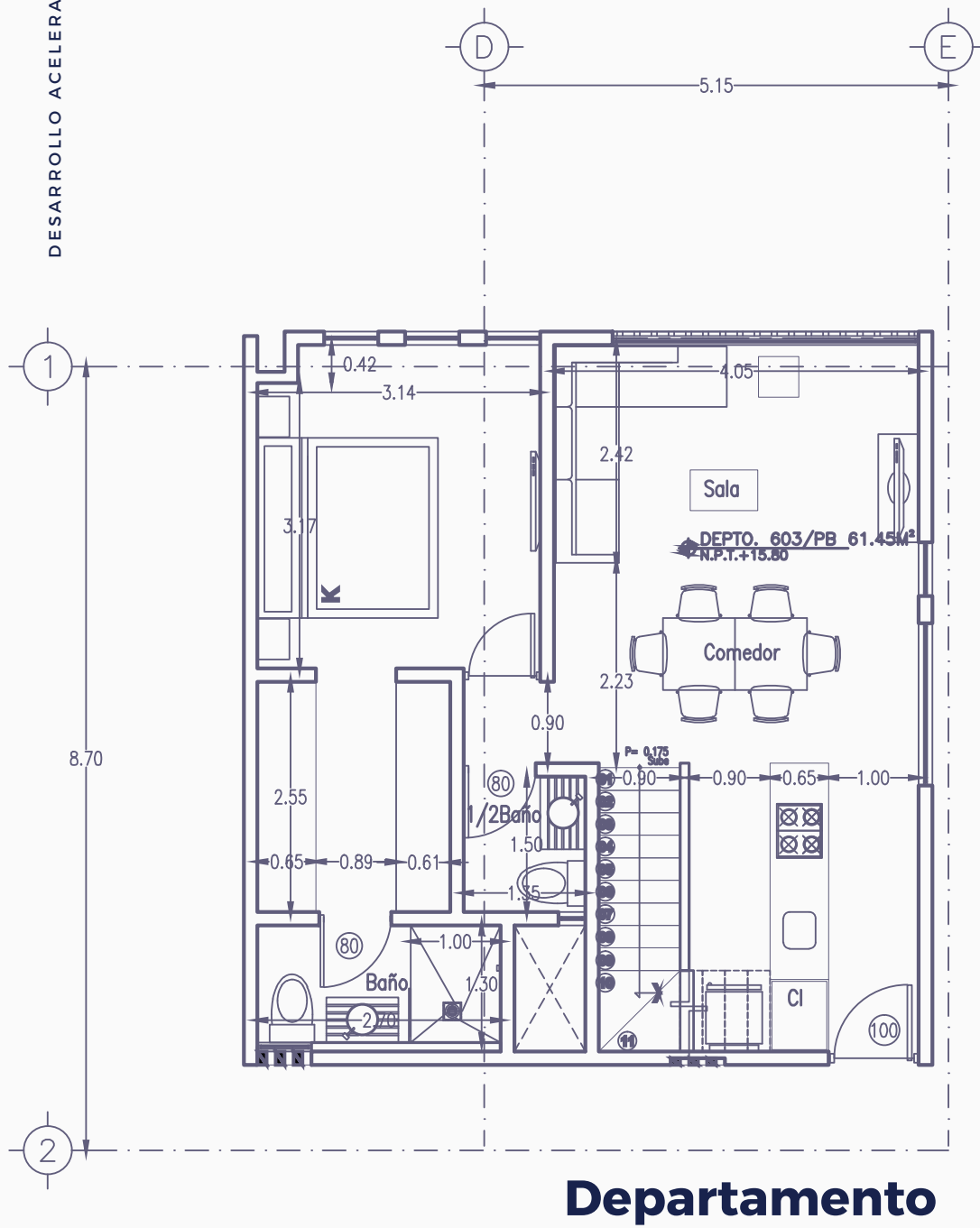

UBICACIÓN



Ubicación:



Departamento & ROOF GARDEN 604

Área habitable:
A= 83.75 M²

Área de Roof Garden
A= 52.02 M²

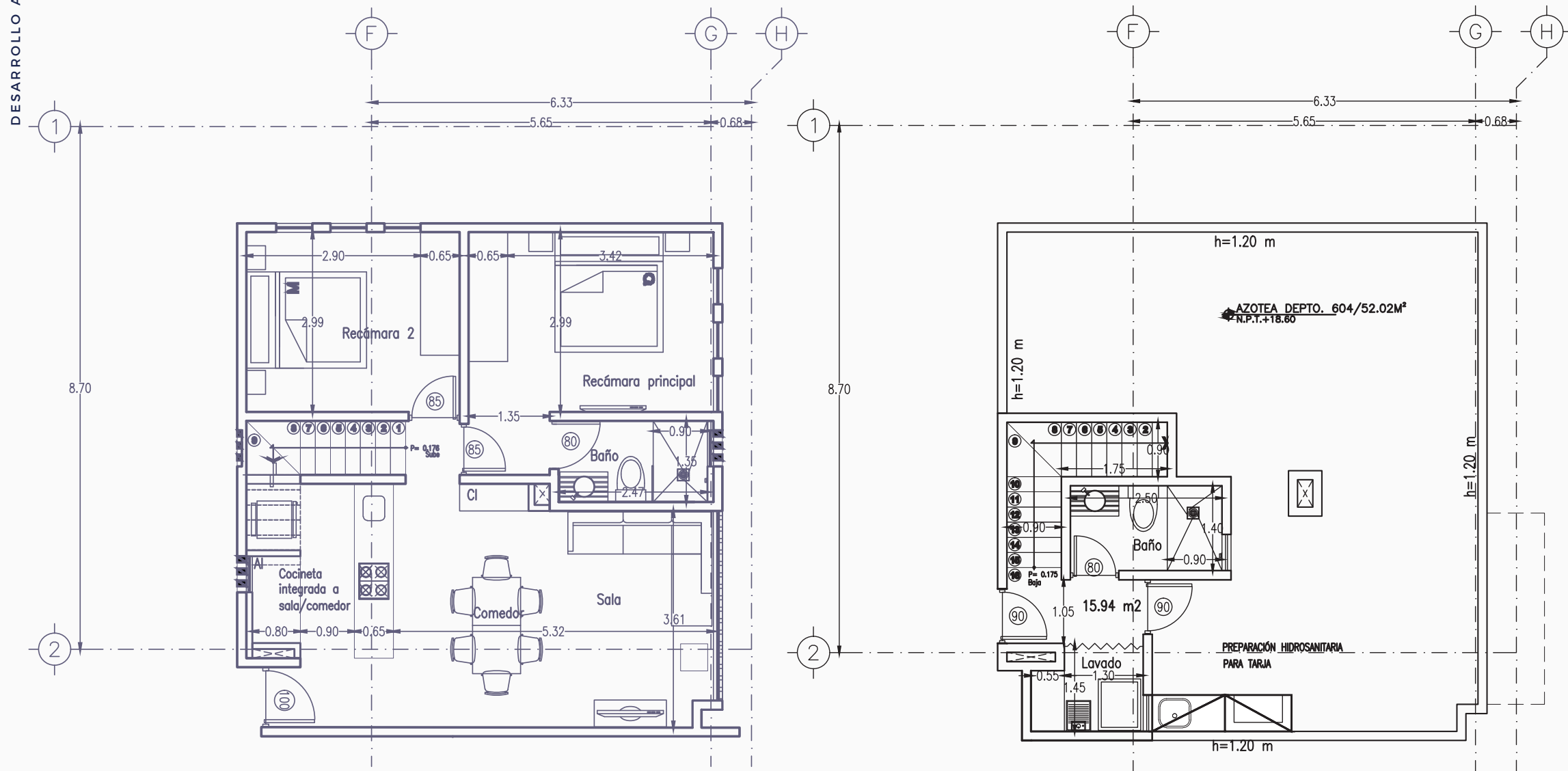

Departamento

ROOF GARDEN

Ubicación:



UBICACIÓN



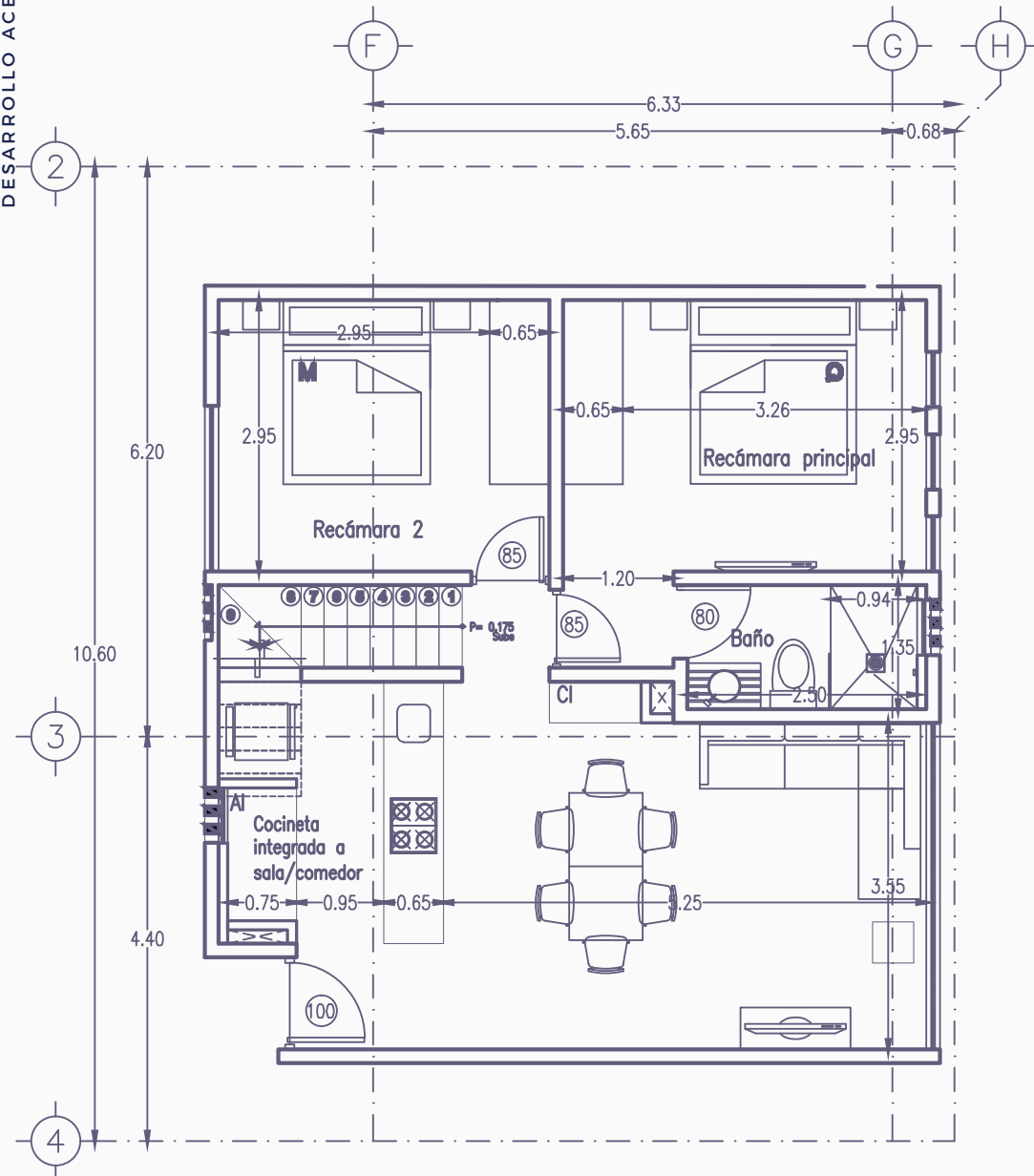

Departamento

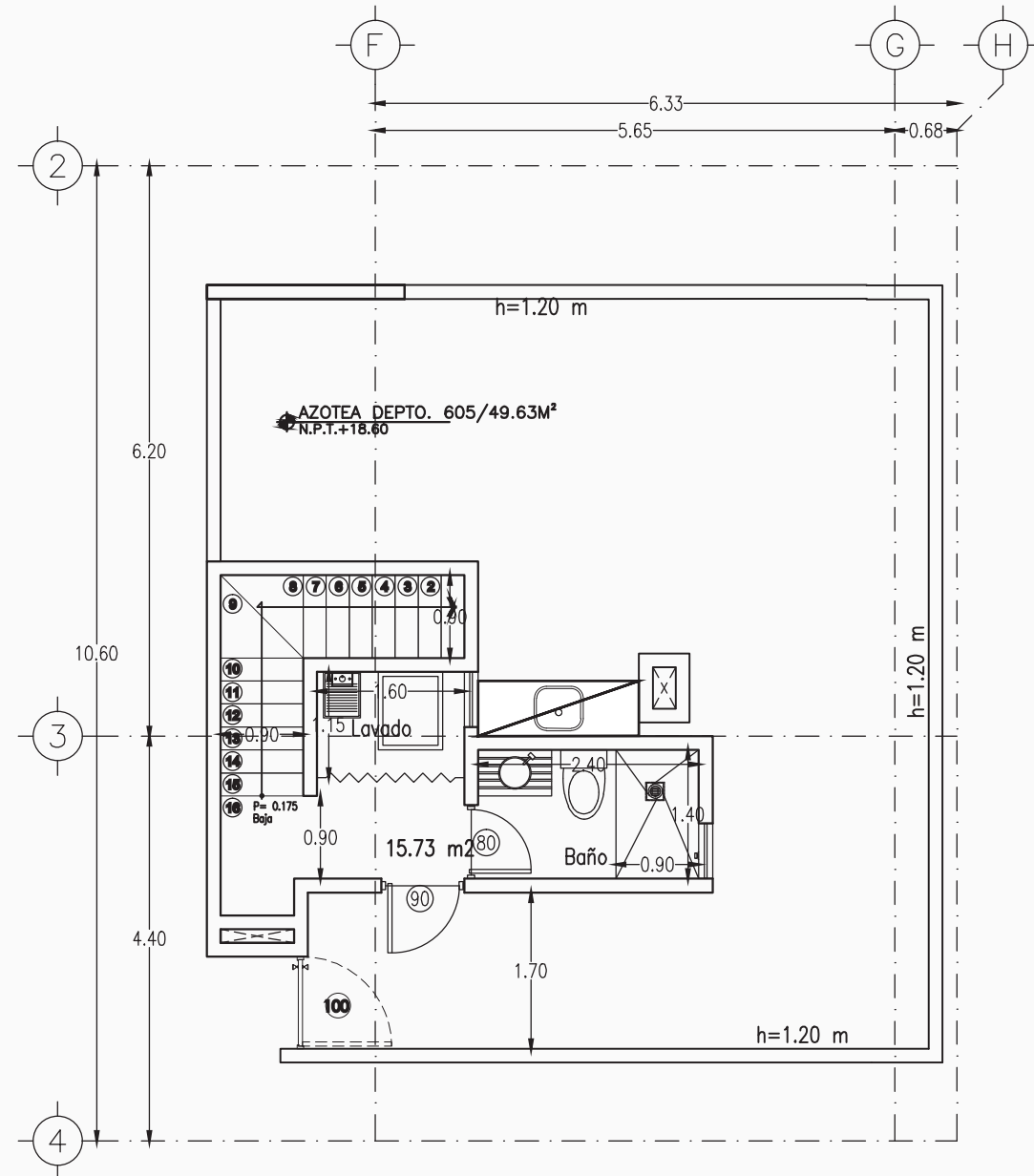

ROOF GARDEN

UBICACIÓN



Departamento & ROOF GARDEN 605

Área habitable:
A= 81.20 M²

Área de Roof Garden
A= 49.63 M²

Ubicación:



Departamento & ROOF GARDEN 606

Área habitable:
A= 83.70 M²

Área de Roof Garden
A= 50.36 M²

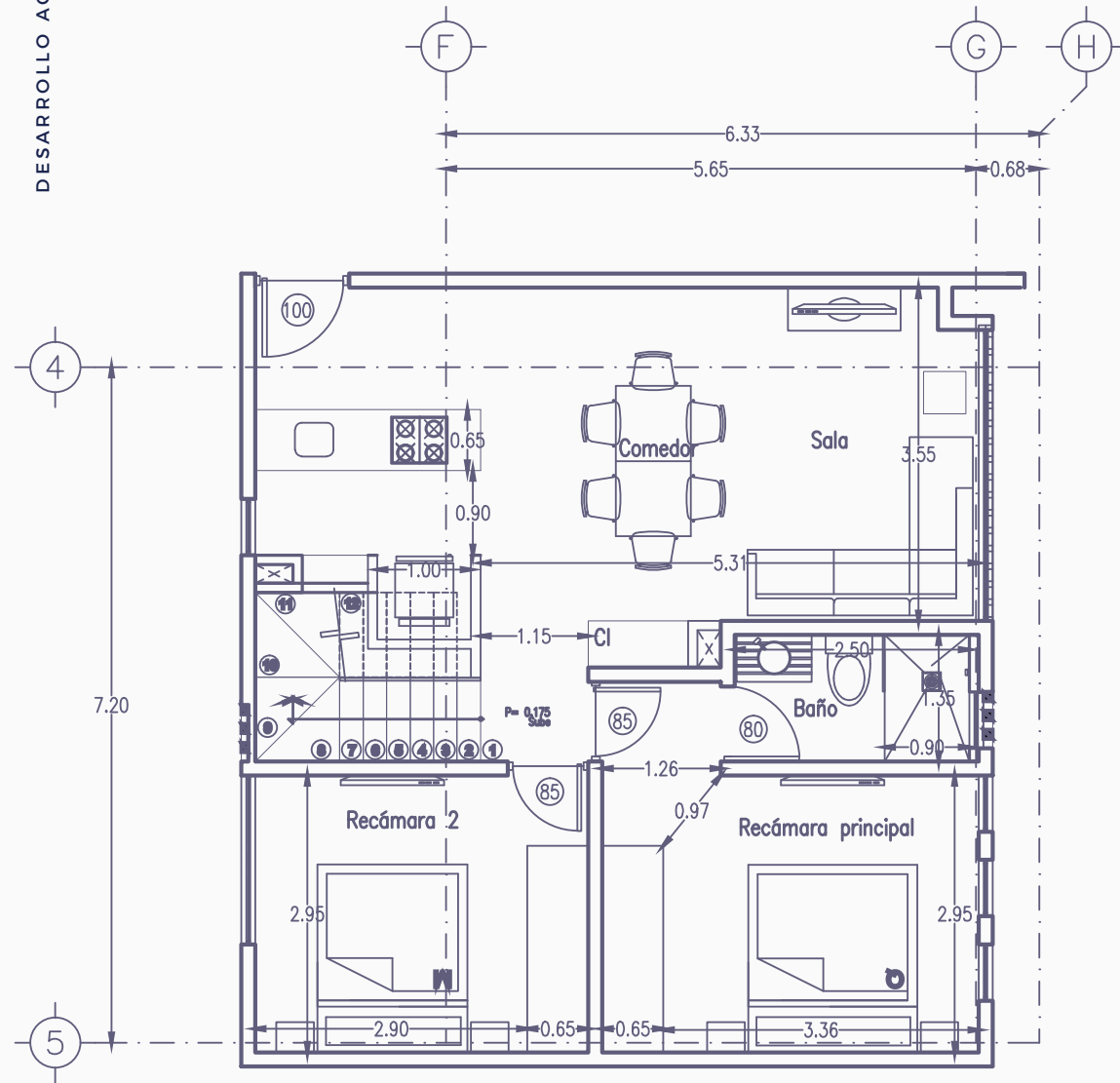

Departamento

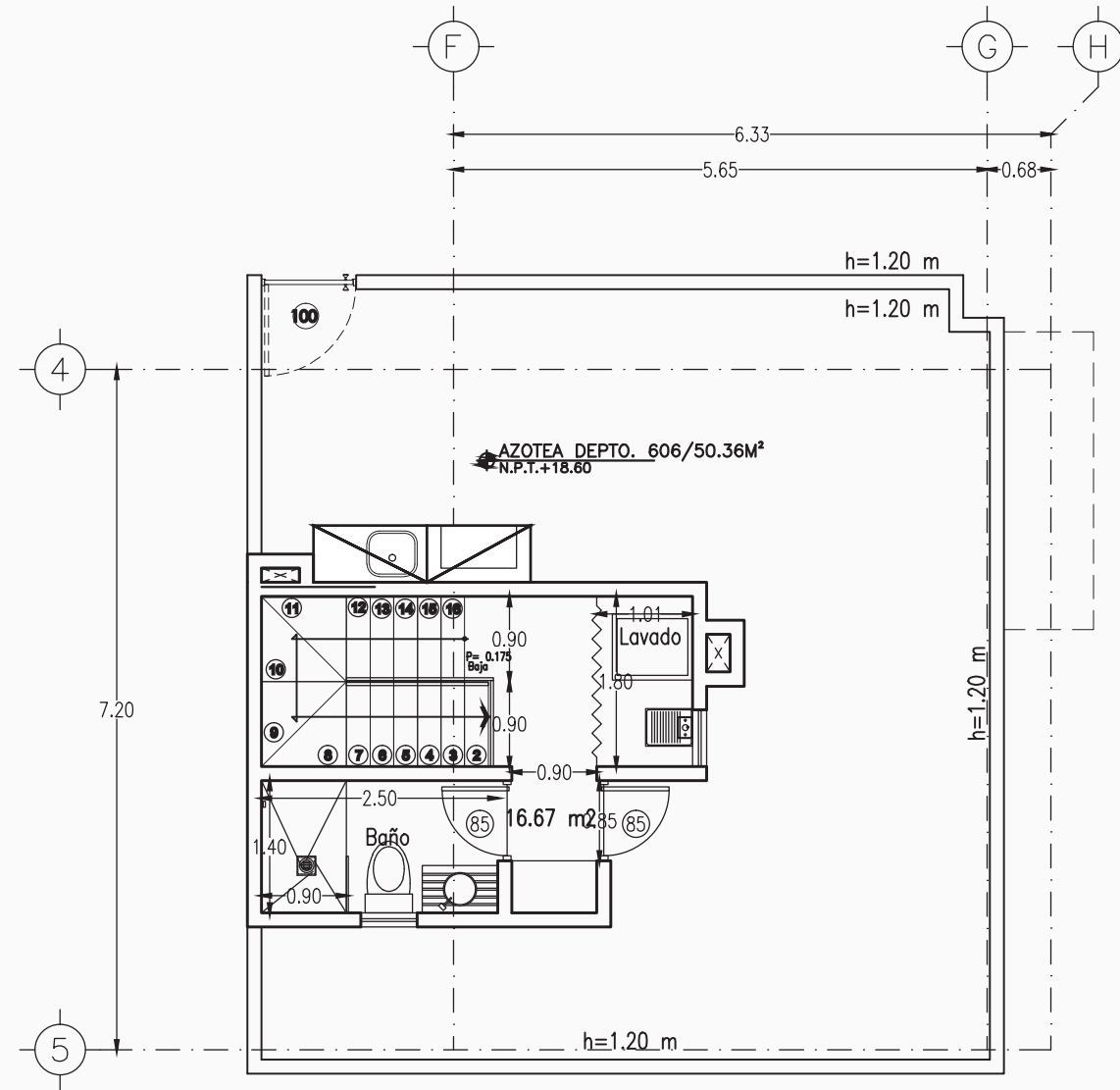

ROOF GARDEN

UBICACIÓN



Ubicación:



Departamento & ROOF GARDEN 607

Área habitable:
A= 86.37 M²

Área de Roof Garden
A= 51.01 M²

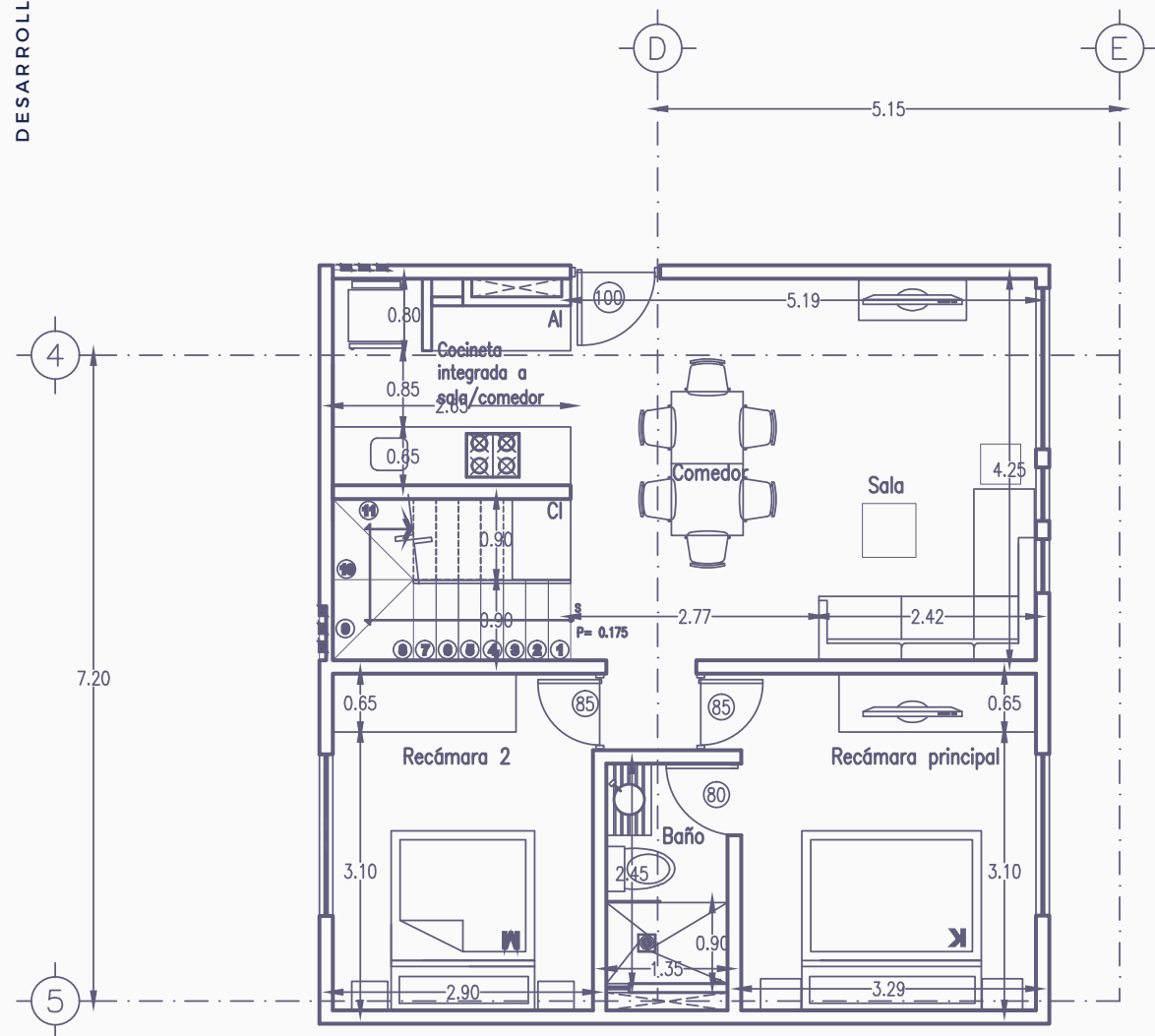

Departamento

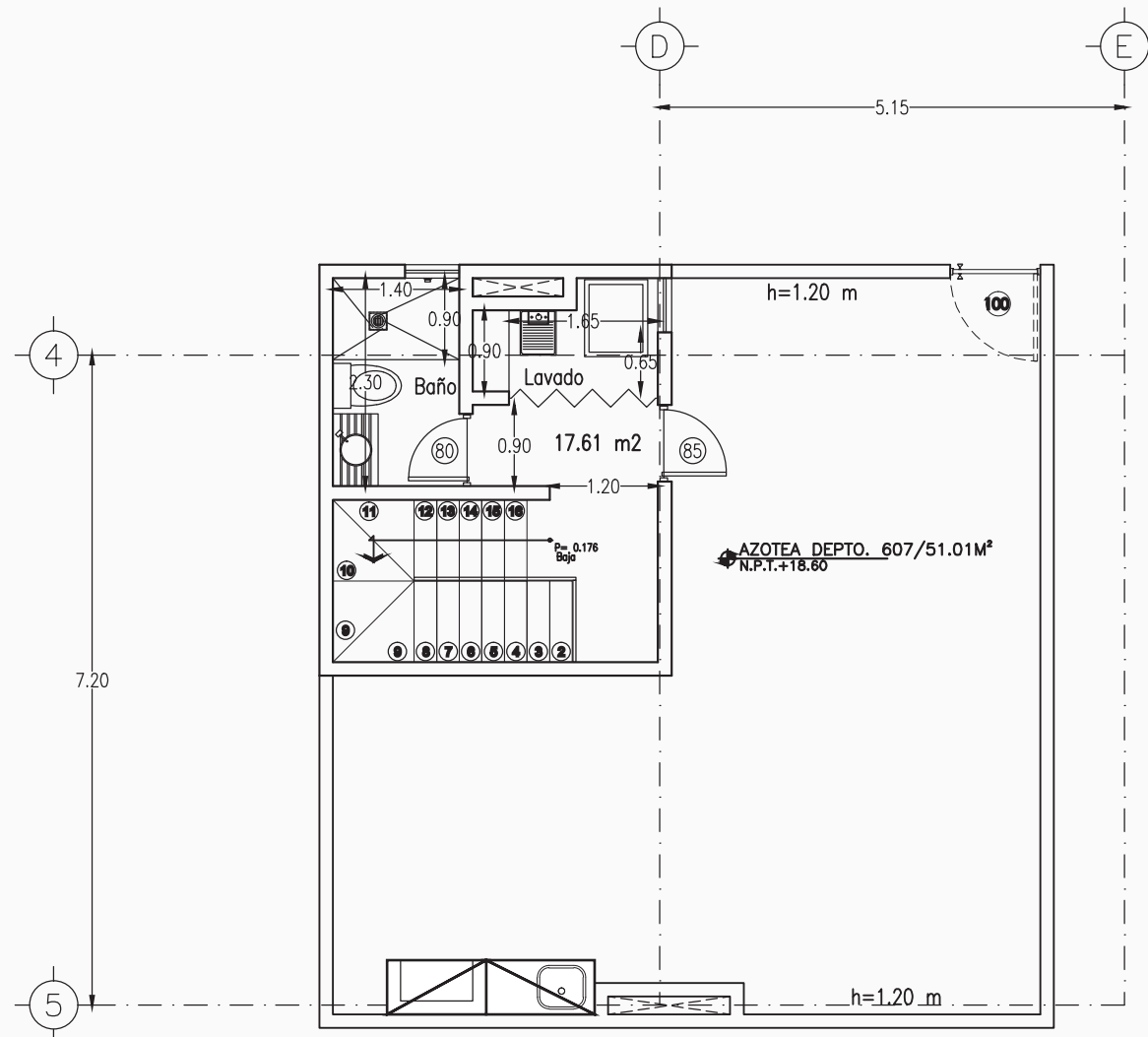

ROOF GARDEN

Ubicación:

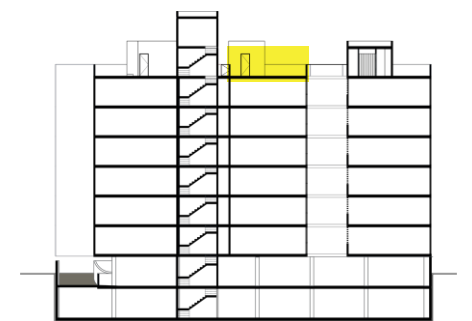

UBICACIÓN



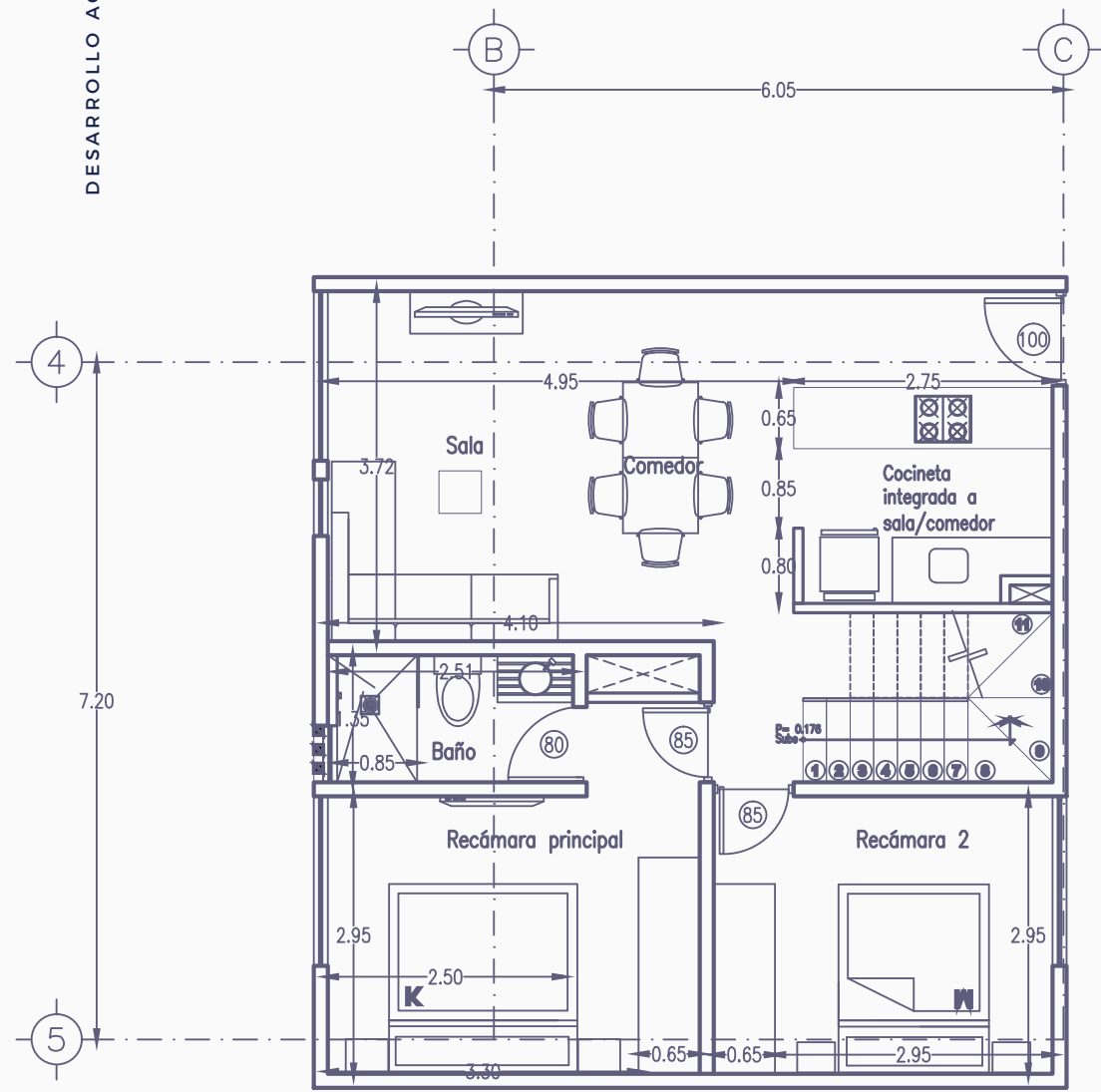

Departamento

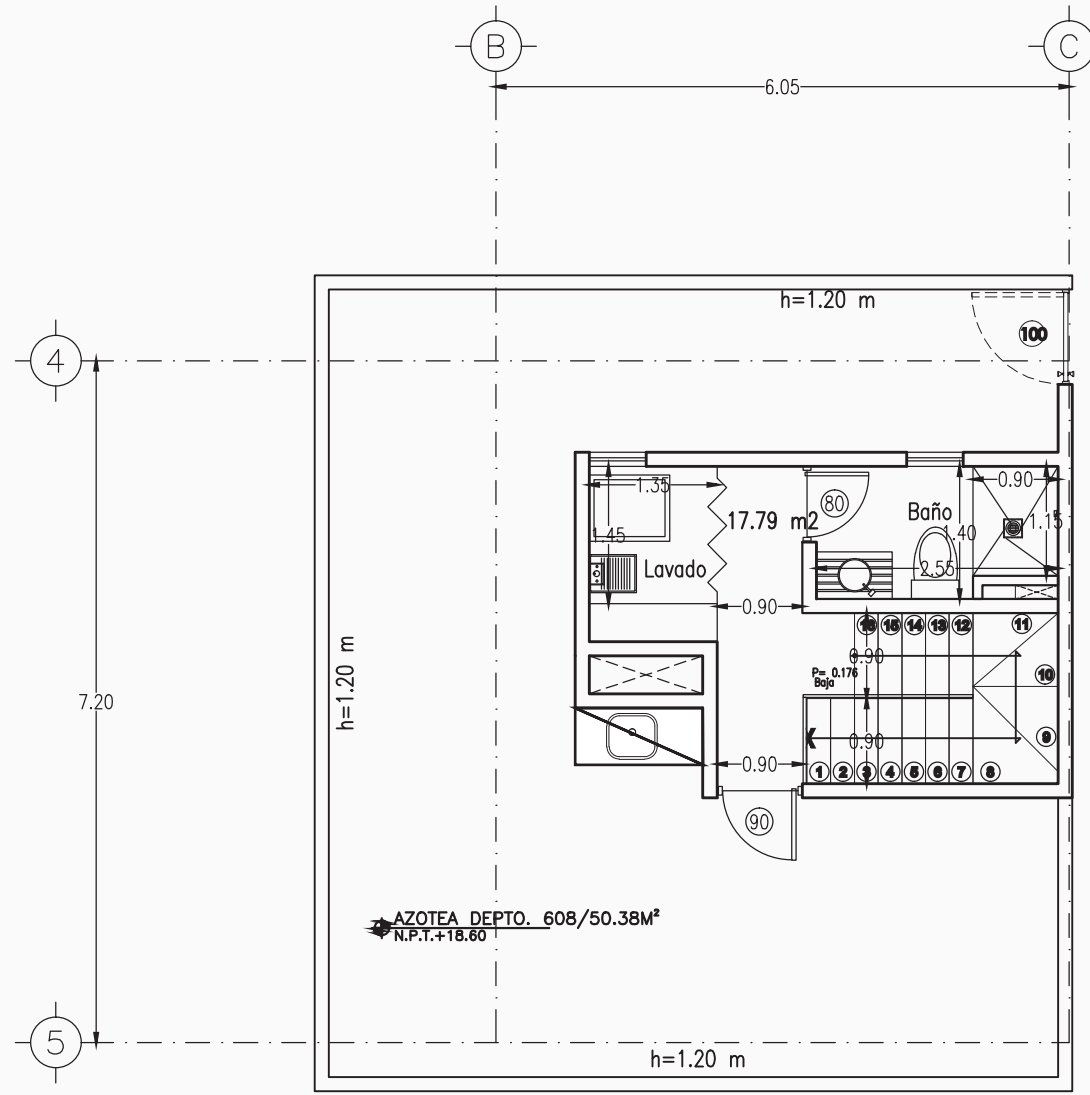

ROOF GARDEN

UBICACIÓN



Departamento & ROOF GARDEN 608

Área habitable:
A= 86.10 M²

Área de Roof Garden
A= 50.38 M²

Ubicación:



Departamento & ROOF GARDEN 609

Área habitable:
A= 92.65 M²

Área de Roof Garden
A= 58.60 M²

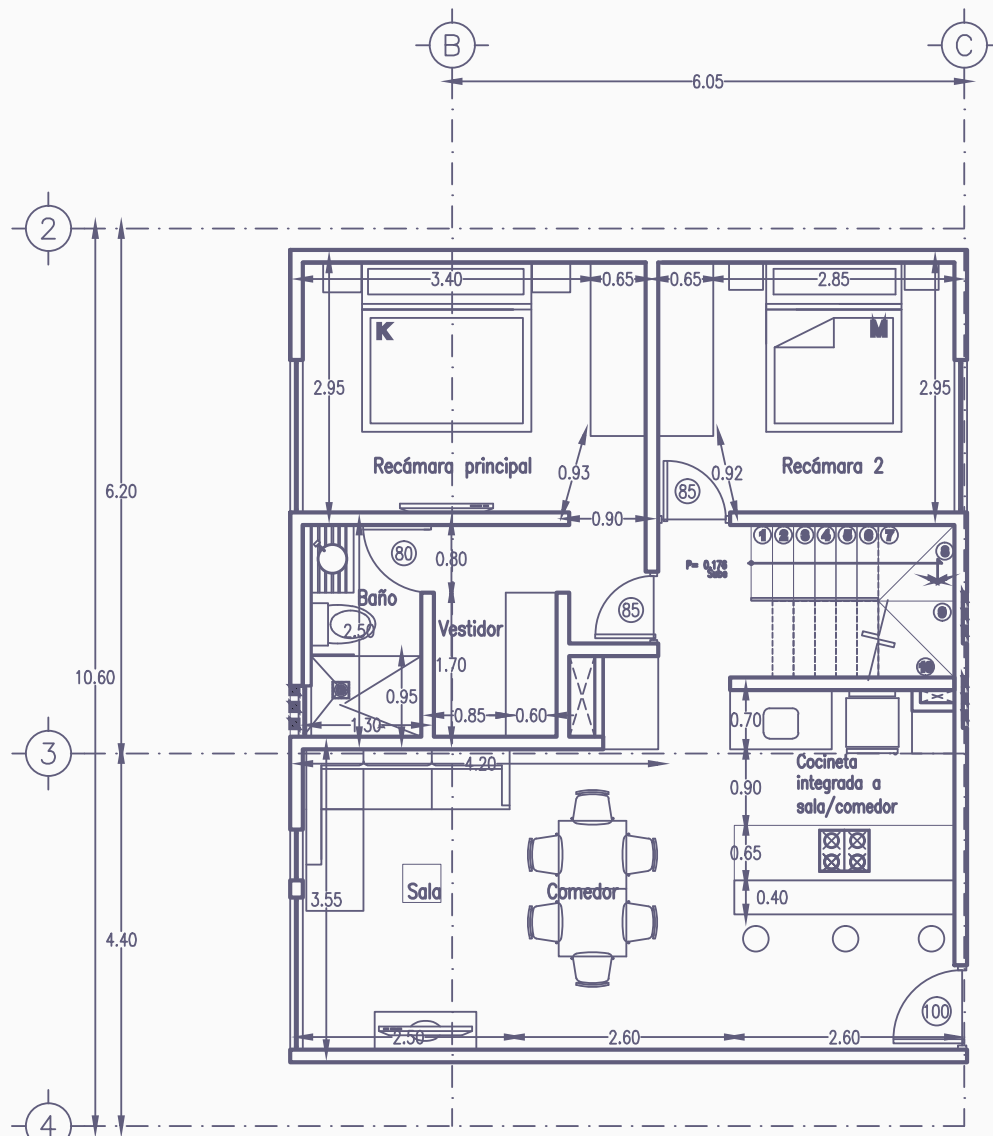

Departamento

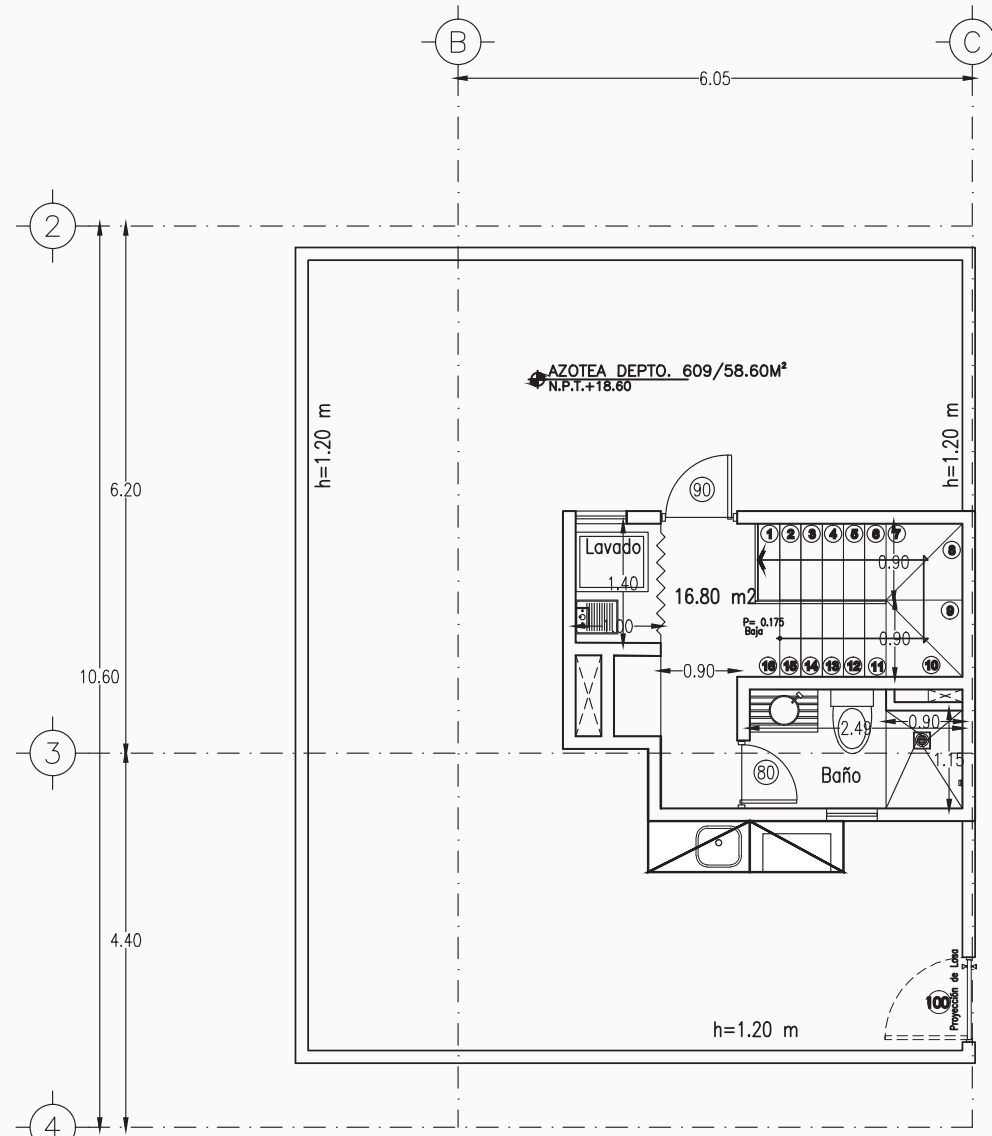

ROOF GARDEN

UBICACIÓN



Ubicación:



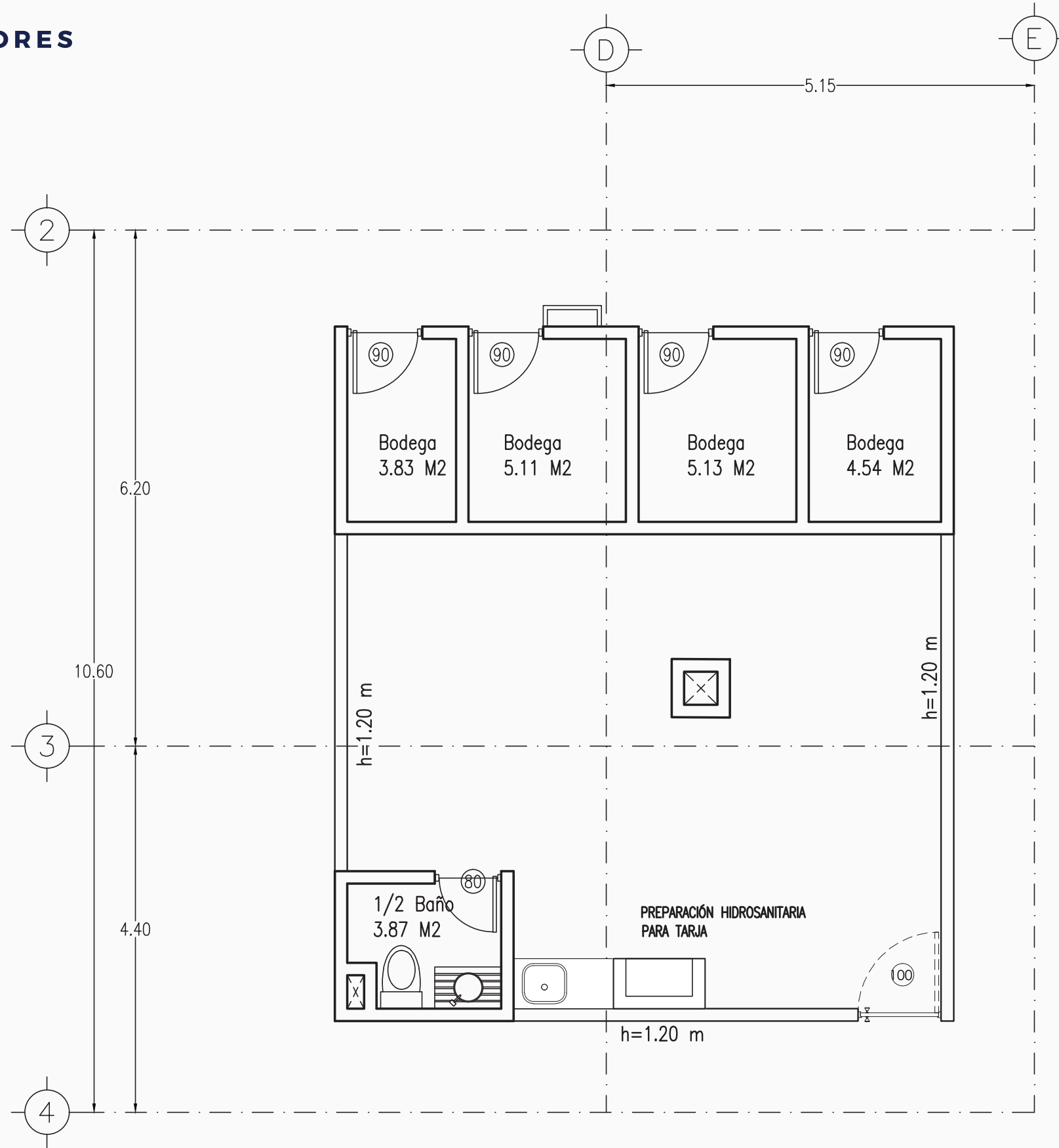

ROOF GARDEN

UBICACIÓN

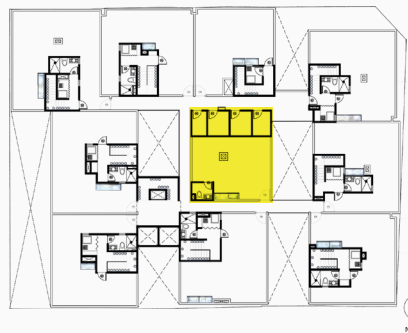

**Departamento
& ROOF GARDEN
610**

Área habitable:
A= 62.12 M²

Área de Roof Garden común
A= 39.66 M²

Ubicación:



PLANTA ROOF GARDEN

DESARROLLO ACELERADO POR LLAVE



NORTE

Ubicación:

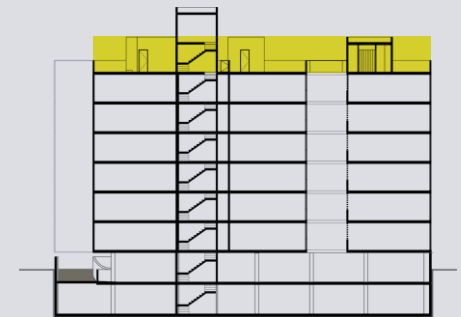

PLANTA

ESTACIONAMIENTO SÓTANO 01

DESARROLLO ACELERADO POR LLAVE

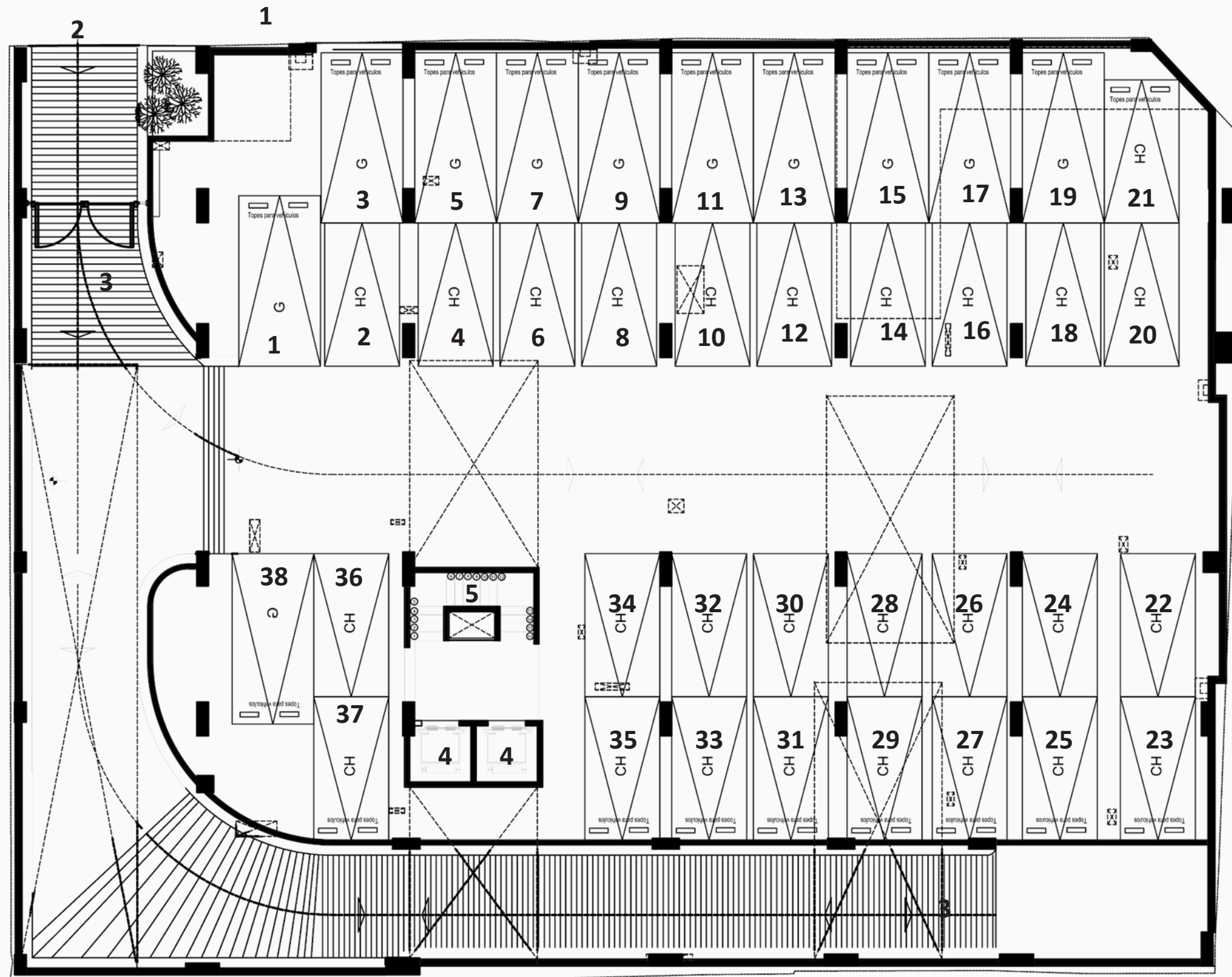

NORTE

Características:

- Acceso Peatonal
- Acceso Vehicular
- Rampa Vehicular
- Elevador
- Escalera

Capacidad De Estacionamiento:

38 Autos

Ubicación:

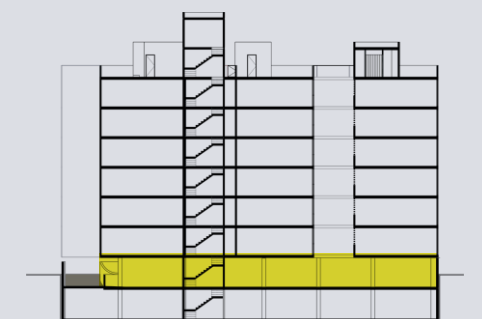

PLANTA

ESTACIONAMIENTO SÓTANO 02

DESARROLLO ACELERADO POR LLAVE

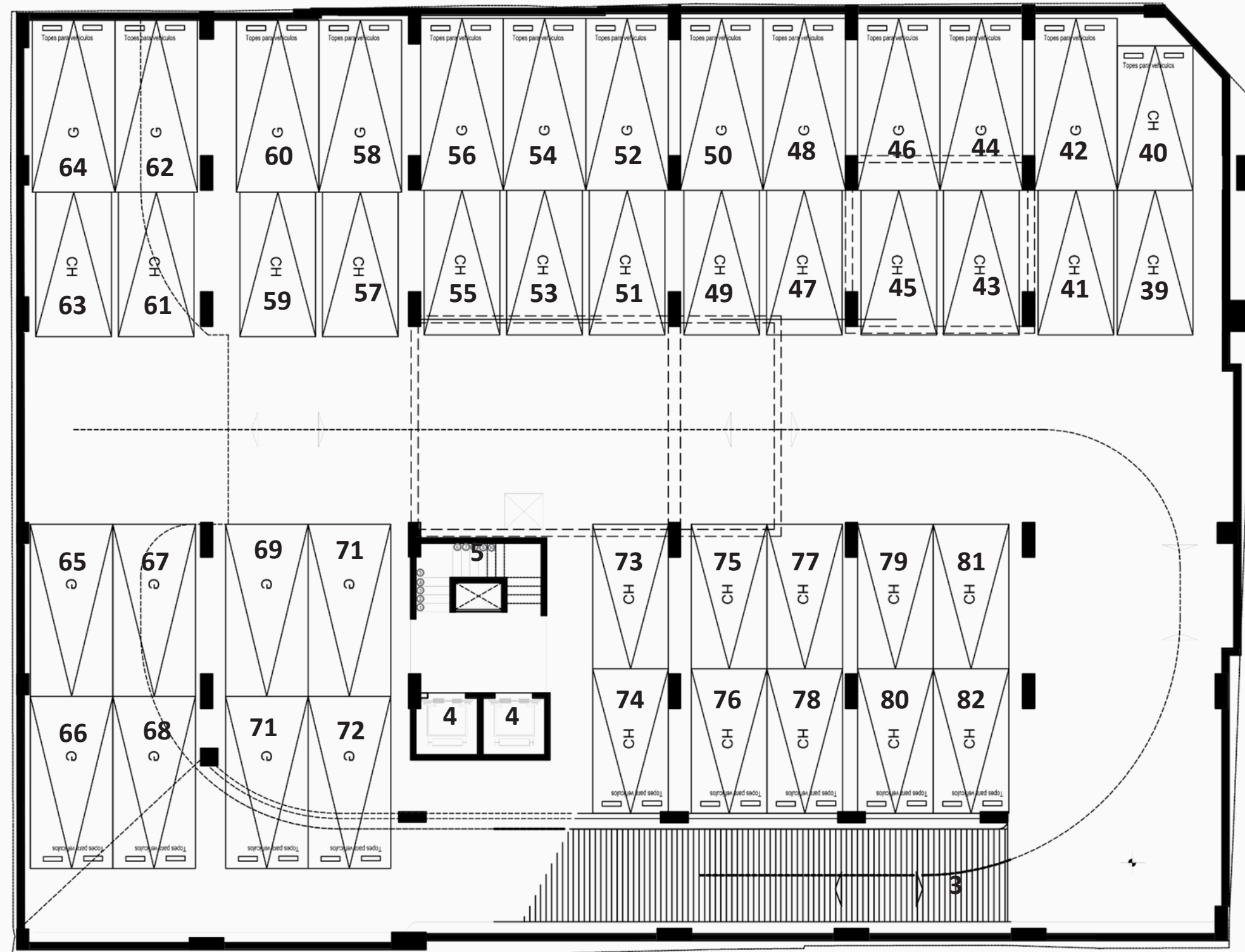

NORTE

Características:

- Rampa Vehicular
- Elevador
- Escalera

Capacidad De Estacionamiento:

44 Autos

Ubicación:

